

股票代號：6167



**POWER TIP**

Display Device For Technology

久正光電股份有限公司

# 113 年度年報



公開資訊觀測站

<https://mops.twse.com.tw>

本公司網址

<https://www.powertip.com.tw>

刊印日期：中華民國114年5月15日

一、本公司發言人

發言人

姓名：劉紹玲

職稱：財務部協理

電話：(04)2355-8168 (代表號)

電子郵件信箱:judy@powertip.com.tw

代理發言人

姓名：陳啟琛

職稱：稽核主管

電話：(04)2355-8168 (代表號)

電子郵件信箱:tim\_chen@powertip.com.tw

二、總公司、分公司、工廠之地址及電話

總公司工廠：

地址：(407)台中市西屯區工業區六路八號

電話：(04)2355-8168 (代表號)

分公司：無

三、辦理股票過戶機構：

名稱：永豐金證券(股)公司 股務代理部

地址：(100)台北市博愛路17號3樓

電話：(02)2381-6288(代表號)

網址：<http://www.sinotrade.com.tw>

四、最近年度財務報告簽證會計師：

事務所名稱：安侯建業聯合會計師事務所

會計師姓名：王怡文、辛郁婷會計師

地址：(110)台北市信義路5段7號68樓

電話：(02)8101-6666(代表號)

網址：<http://www.kpmg.com.tw>

五、海外有價證券掛牌買賣之交易場所名稱及查詢該海外有價證券資訊之方式:無。

六、公司網址：<https://www.powertip.com.tw/>

目 錄	頁次
<b>壹、致股東報告書</b> .....	1
<b>貳、公司治理報告</b>	
一、董事、監察人、總經理、副總經理、協理、各部門及分支機構主管資料 .....	5
二、公司治理運作情形 .....	13
三、簽證會計師公費資訊.....	36
四、更換會計師資訊 .....	36
五、公司之董事長、總經理、負責財務或會計事務之經理人，最近一年內曾任職於簽證會計師所屬事務所或其關係企業者 .....	36
六、最近年度及截至年報刊印日止，董事、監察人、經理人及持股比例超過百分之十之股東股權移轉及股權質押變動情形 .....	36
七、持股比例占前十名之股東，其相互間為關係人或為配偶、二親等以內之親屬關係之資訊 .....	37
八、公司、公司之董事、監察人、經理人及公司直接或間接控制之事業對同一轉投資事業之持股數，並合併計算綜合持股比例 .....	37
<b>參、募資情形</b>	
一、資本及股份 .....	38
二、公司債辦理情形 .....	41
三、特別股辦理情形 .....	41
四、海外存託憑證辦理情形 .....	41
五、員工認股權憑證辦理情形.....	41
六、限制員工權利新股辦理情形 .....	41
七、併購或受讓他公司股份發行新股辦理情形 .....	41
八、資金運用計劃執行情形 .....	41
<b>肆、營運概況</b>	
一、業務內容.....	42
二、市場及產銷概況 .....	45
三、最近二年度及截至年報刊印日止從業員工資料.....	51
四、環保支出資訊 .....	51
五、勞資關係.....	52
六、資通安全管理 .....	53
七、重要契約.....	53

目 錄	頁次
<b>伍、財務狀況及財務績效之檢討分析與風險事項</b>	
一、財務狀況.....	54
二、財務績效.....	54
三、現金流量.....	55
四、最近年度重大資本支出對財務業務之影響.....	55
五、最近年度轉投資政策及獲利或虧損之主要原因、改善計劃及未來一年投資計劃.....	56
六、最近年度及截至年報刊印日止風險事項之分析及評估.....	57
七、其他重要事項.....	58
<b>陸、特別記載事項</b>	
一、關係企業相關資料.....	59
二、最近年度及截至年報刊印日止，私募有價證券辦理情形.....	63
三、其他必要補充說明事項.....	63
四、最近年度及截至年報刊印日止，有無發生證交法第三十六條第二項第二款所定對股東權益或證券價格有重大影響之事項.....	63

## 壹、致股東報告書

各位股東女士先生：

感謝各位貴賓蒞臨本公司 114 年股東常會。

久正光電 113 年度集團合併營收為 NT10.7 億元，全年稅後淨利 NT3.3 佰萬元，每股盈餘 (EPS) 為 NT0.02 元。

113 年是極為動盪與變革交織的一年，全球貿易戰、地緣戰爭、政治輪替、天然災害…等因素，密切牽動著世界經濟與市場脈動。我們保持著積極前行的信心，在變動與機運中力求穩定與發展。

液晶顯示器模組是我們發展的根基，隨著產品技術的精進，我們提供完整系列產品，以顯示器模組為基礎，增加強化盖板(Cover Lens)、觸控面板(Touch Display)、進而整合成 HMI 嵌入式整機模組(Embedded Solution)，在客戶既有應用之外，延伸至高附加價值產品，市場擴及工控、醫療、智能家居等戶內應用及車載、充電樁、運動輔助等戶外使用裝置。隨著高單價產品新開發案的增加，久正光電將繼續強化產品研發能力，提高研發資源的投入，積極拓展新產品應用市場，同時深化既有客戶關係，尋求更多合作商機。並透過多元採購與持續提升製造工廠效益，優化產品報價，提高市場競爭力。

近年來，國際間除了品質認證系統之外，日益重視企業 ESG 永續經營議題，公司除已成立 ESG 推動小組，在淨零碳排、人權維護、環境保護、社會責任以及公司治理方面，遵守法規，循序漸進訂定規範，並逐步落實。

展望 114 年，產業環境依舊嚴峻，公司將依循經營策略及營運方針，攜手全體員工，為客戶及合作夥伴共同創造商業價值，更期許為所有股東帶來最大化的投資利潤！

### 一、113 年營業結果

(一)營業計劃實施成果：

#### 營業實績

單位：新台幣仟元

集團合併	113 年度	112 年度	成長率%
營業收入	1,070,256	1,708,393	-37%
稅前淨利	11,075	220,837	-95%
稅後淨利	3,311	203,318	-98%
獲利率	0.31%	11.90%	-97%

本公司 113 年度集團合併營業收入及稅前/稅後淨利減少主係因：

- (1) 營業收入減少原因：主要受到國外戰爭未止，中國經濟下行影響，尤以歐美地區客戶訂單延後及需求減緩，致 113 年度營業額較 112 年度減少 638,137 仟元。
- (2) 稅前/稅後淨利減少原因：主因為 113 年度營業額減少 638,137 仟元致營業淨損，較 112 年度營業淨利差異達 199,747 仟元，雖然認列營業外收入—外幣兌換利益及轉投資久禾光電投資利益，結算 113 年度稅前淨利仍較 112 年度減少 209,762 仟元，扣除所得稅後淨利減少 200,007 仟元。

(二)財務收支及獲利能力分析：

(1) 財務收支：

本公司 113 年度利息收入新台幣 13,712 仟元，利息支出新台幣 505 仟元，外幣兌換利益新台幣 22,594 仟元，合計財務收入新台幣 35,801 仟元。

(2) 獲利能力分析：

項目	113 年度	112 年度
資產報酬率%	0.17%	8.95%
股東權益報酬率%	0.18%	11.13%
純益率%	0.31%	11.90%
每股盈餘(元)	0.02	1.25

(三)研究發展狀況：

113 年度主要針對 Panel PC 整機產品進行整合開發及客製專案開發，提供包含軟體/硬體整合之 Total Solution，並協助客戶開發 Application 應用程式，另包含客製 OS/SBC/Display/Driver/機構等。

久正目前以朝向全方面自主掌握技術發展為方向，並持續有量產產品進入電動車/醫療產品相關產業，亦持續深耕—工業應用/白色家電/運動器材嵌入式產品。於自主研發之嵌入式產品部份，目前持續進行 Edge AIoT 之主板開發，除建立含 AI 加速之 MPU 系統外，並發展軟硬體整合技術。

以自主開發之嵌入式系統搭配 DISPLAY 產品線架構完整之 HMI 人機介面/人機交互技術整合，並積極發展/ Machine Vision / Haptic…AI 領域之自主技術及前瞻顯示器技術。

## 二、114 年度營業計劃概要：

(一)經營方針：

1. 為落實公司經營理念：架構全球性的市場行銷團隊、開創高科技的研發中心、建立專業效率的製造工廠、推動國際標準的環境保護、建立員工價值及共同信念以提高公司凝聚力，實現 POWER TIP 永續經營之目標，訂定 114 年度之經營基本方針如下：
  - (1) 為客戶創造價值並提升公司競爭力。
  - (2) 提高集團管理的嚴謹度及執行力。
  - (3) 推動綠色產品及國際化環境保護。
  - (4) 建立優良企業文化吸引優秀人才凝聚員工向心力。
  - (5) 公平、公正及利益共享。
2. 持續導入各項專案，以達成各項營運目標，並致力於創造產品差異化優勢，114 年度營運管理計劃及目標如下：
  - (1) 架構全球性的市場行銷團隊，提供客戶優良產品、專業模組設計與快速售後服務。
  - (2) 開創高科技研發中心，積極研究、開發順應市場之新產品，創造獨特性，強化利基性。
  - (3) 傾聽客戶需求、產品設計最佳化及材料共用化。
  - (4) 建立專業效率的製造工廠，生產分工以達生產效能及效益最大化。
  - (5) 提昇部門績效及降低部門成本、費用。
  - (6) 加強勞工安全衛生教育訓練，降低勞動災害發生率。

(7) 提昇員工專業能力及成本概念，建立具激勵效果之獎懲制度；樹立員工價值及共同信念提高公司凝聚力。

(二) 預期銷售數量及其依據：

1. 本公司民國 114 年度預計銷售情形如下：

單位：仟 PCS

產 品 別	預計銷售量
液晶顯示器模組	3,326
液晶顯示器面板	117
合 計	3,443

2. 本公司預期銷售數量係依據未來市場供需狀況及整體產業環境，並考量業務發展、研發設計能力及生產製造良率而定，本公司持續朝既有產品優化，新產品模組化及多元化開發，以提高生產效益增加附加價值，以期順應瞬息萬變的產業環境。

(三) 重要之產銷政策：

公司為因應市場及營業成長發展之需求，以台灣台中為營運總部，並於海外各重要策略市場設立生產及行銷據點，如江蘇久正為主要生產工廠，東莞久正負責產品售後服務及美國等分公司從事行銷，並與歐洲各國顯示器及電子零件之專業代理商合作，建立完整之行銷通路，期能充分掌握市場脈動以達到即時服務客戶之目的。

為達規模生產經濟效益及提升成本競爭力，台灣總公司、江蘇久正生產策略將採分工合作方式，並考量客戶出貨地，以產品組合分工考量生產基地，達到組合效益最大化及客戶服務最佳化之目標。其分工合作原則如下：

1. 台灣總公司以生產訂單，顯示器模組 (LCM) 及人機介面等產品為主。
2. 江蘇久正以生產 MONO STN、TFT 模組、Total solution 等及代工為主。
3. 東莞久正以客訴、客服為主。

歷年來公司產品銷售策略皆依市場演進而作彈性調整，除專注於工控、醫療、能源控制等高規格應用之顯示器產品，並因應客戶產品線升級而提供全方位整合設計方案。由原先銷售 LCM 模組進而擴展至整合 Total Solution/ EMS/ Touch panel/ OCR/ Embedded solution 含軟、硬體之設計及生產，提升整體之毛利率。

在產品銷售上，除行銷自有品牌及 OEM 產品外，並依不同區域特性進行不同產品行銷策略：1. 亞太地區：擴展 TFT Module 新產品及持續推廣 MONOModule 於工控醫療儀器之應用。2. 歐美地區：擴大 MONO / TFT Module 在工業、醫療及量測儀器設備及消費性等產品之市場佔有率，開發高靈敏度電容觸控工控模組等新產品應用市場，並積極推展 LCD Module 結合自主開發 MCU / MPU 控制主板模組之銷售，以提高產品附加價值，創造最大利潤。

### 三、未來公司發展策略

由於中小尺寸面板產品應用範圍極為廣泛，產業競爭激烈，本公司除致力於傳統電子產品市場外，更積極拓展個人可攜式暨多媒體等客製化產品市場通路，舉凡中小尺寸液晶顯示器模組產品之自有品牌或OEM業務，均為本公司致力發展之目標。

本公司在未來液晶顯示器中小尺寸之發展，將朝向

- (一)開發戶外應用及戶外可攜式電子產品市場。
- (二)加強與其他技術面板供應商之合作關係。
- (三)擴大TFT LCD 1.44" ~23" 模組之工控、醫療儀器及多媒體產品市場佔有率。
- (四)積極開拓車載顯示器市場。
- (五)拓展High Duty、高解析度、高對比、低耗電及客製化傳統模組市場(如：電子標籤機)。
- (六)全面推展客製化ODM、OEM液晶顯示器及控制主板模組之研發及市場銷售。
- (七)以完善且具彈性之產銷策略為客戶整合生產設計(LCD 模組配合應用控制主板一併生產銷售)，並藉由全面性元件整合設計，連結上游零組件供應廠商，建立垂直整合模式，以確保材料來源之穩定性及價格之競爭力。
- (八)多元化產品之發展(如：EMS、Total Solution、人機介面及光學貼合等產品)。
- (九)新顯示模組產品技術的導入及應用市場開發(如：高亮、高信賴性等戶外應用產品及電容觸控、電磁觸控)。
- (十)電容式觸控產品開發及市場推廣，(如：工控、安防、醫療、家電及運動器材…)。
- (十一)HMI人機介面/人機交互技術整合、(MCU / MPU) 控制主板模組，搭配顯示器及機構設計，提供工業螢幕及工業電腦應用。

### 四、外部競爭環境、法規環境及總體經營環境之影響

區域性衝突不止、中國經濟下行，隨之而來的美國對等關稅風暴來襲更是令全球經濟風險劇增，面對政治及經濟局勢紛擾，持續拓展各區域客戶，將營運風險降至最低，並轉型智慧化製造以強化產業優勢，刻不容緩；國內政府應以彈性稅制及相關法規抒解企業困境、穩定且合理的能源供應，以維持良好經濟環境，渡過全球性經濟風暴。

久正配合國際發展趨勢，實踐淨零永續發展之目標，重視環境、社會及治理（簡稱ESG）議題，遵循國際相關協議之規定，成立推動永續發展專責單位，盡全球公民的一份力量。

因應永續發展趨勢，逐步制定相關法規，提升董事會及功能性委員會職能、舉辦法人說明會，加強資訊揭露之即時與透明，維護股東權益，同時共創客戶、供應商及員工伙伴多贏願景。

衷心感謝所有股東們的支持，並 祝福各位股東：  
身體健康! 萬事如意!

董事長：王世岳



## 貳、公司治理報告

### 一、董事、監察人、總經理、副總經理、協理、各部門及分支機構主管資料

#### (一) 董事及監察人資料之 1

114 年 4 月 21 日

職稱	國籍或註冊地	姓名	性別 年齡	選(就)任 日期	任期	初次 選任 日期	選任時 持有股份		現在 持有股數		配偶、未成 子女現在持有股份		利用他人 名義持有 股份		主要經(學)歷	目前兼任本 公司及其他 公司之職務	具配偶或二親等以內 關係之其他主管、董 事或監察人			備註
							股 數	持 股 比 率	股 數	持 股 比 率	股 數	持 股 比 率	股 數	持 股 比 率			職 稱	姓 名	關 係	
董事長 總經理	中華民國	王世岳	男 61~65	113.06.20	3 年	81.01.03	2,409,043	1.49	2,409,043	1.49	1,080,575	0.67	—	—	加州大學企管碩士 淡江大學化學系	久光光電(股)公司董事長	設備部 經理	王熙仁	弟	註 1
董事	中華民國	佰鴻工業 (股)公司 代表人： 廖心恬	女 36~40	113.06.20	3 年	107.06.26	19,020,148	11.73	19,020,148	11.73	—	—	—	—	加拿大阿爾伯塔 大學財務金融系	佰鴻工業(股)公司 營運管理暨資材管理處處長 佰鴻工業(股)公司董事 億潤投資(股)公司監察人 久禾光電(股)公司董事	無	無	無	—
董事	中華民國	陳淑桂	女 76~80	113.06.20	3 年	91.06.07	698,060	0.43	698,060	0.43	369,781	0.23	—	—	台中師專 台中縣政府縣長室 秘書	太壹投資(股)公司董事長	資訊部 經理	王泰琪	子	—
董事	中華民國	萬旭投資 (股)公司 代表人： 林勃遠	男 41~45	113.06.20	3 年	113.06.20	1,772,494	1.09	1,772,494	1.09	—	—	—	—	美國凱斯西儲大 學材料工程博士	佰鴻工業(股)公司 法人董事代表人	無	無	無	—
董事	中華民國	羽禾 (股)公司 代表人： 陳星茹	女 31~35	113.06.20	3 年	113.06.20	1,000,000	0.62	1,000,000	0.62	—	—	—	—	新生醫護管理 專科學校	羽禾(股)公司董事	無	無	無	—
獨立 董事	中華民國	馮竹健	男 71~75	113.06.20	3 年	110.07.15	—	—	—	—	—	—	—	—	交通大學EMBA 交通大學 電子工程系	正基科技(股)公司 獨立董事/審計委員/薪酬委員 農譯科技(股)公司監察人	無	無	無	—
獨立 董事	中華民國	賴子睿	男 51~55	113.06.20	3 年	112.06.20	—	—	—	—	—	—	—	—	台灣大學會計系 熱映光電財務長	熱映光電財務長 震曜科技(股)公司 獨立董事/審計委員/薪酬委員	無	無	無	—
獨立 董事	中華民國	林家慶	男 46~50	113.06.20	3 年	113.06.20	—	—	—	—	—	—	—	—	政治大學 法律學系碩士 慶鴻法律事務所 主持律師	慶鴻法律事務所主持律師 地心引力(股)公司 獨立董事/審計委員/薪酬委員 鑫慧創業(股)公司 獨立董事/審計委員/薪酬委員	無	無	無	—
獨立 董事	中華民國	胡光偉	男 56~60	113.06.20	3 年	113.06.20	—	—	—	—	—	—	—	—	淡江大學會計系 永華聯合會計師 事務所所長	永華聯合會計師事務所所長 高平磊晶科技(股)公司監察人	無	無	無	—

註 1. 公司董事長與總經理或相當職務者(最高經理人)為同一人、互為配偶或一親等親屬者，應說明其原因、合理性、必要性及因應措施；本公司董事長與總經理為同一人，係基於營運需要考量、為提升決策執行與經營效率之需求。本公司目前獨立董事四席，已符合法令規定。

法人股東之主要股東

114年4月30日

法人股東名稱	法人股東之主要股東	持股比例
佰鴻工業(股)公司	1.億潤投資(股)公司	18.39%
	2.萬旭投資(股)公司	15.81%
	3.廖宗仁	12.16%
	4.王淑貞	3.33%
	5.廖心蓓	1.93%
	6.林勃遠	1.32%
	7.廖如卿	1.29%
	8.花旗(台灣)商業銀行受託保管柏克萊資本證券有限公司-柏克萊資本證券有限公司 SBL/PB 投資專戶	1.04%
	9.林崇堯	0.98%
	10.廖如好	0.81%
億潤投資股份有限公司	1.王淑貞	37.50%
	2.廖宗仁	44.33%
	3.廖心蓓	9.17%
	4.儀策績	6.25%
	5.王聰憲	2.75%
萬旭投資(股)公司	1.廖宗仁	35.00%
	2.王淑貞	17.50%
	3.廖如卿	18.50%
	4.林崇堯	16.00%
	5.廖如好	8.00%
	6.林崇鈞	2.50%
	7.林瑞蘭	2.50%

主要股東為法人者其主要股東

114年4月30日

法人名稱	法人之主要股東	持股比例
億潤投資股份有限公司	1.王淑貞	37.50%
	2.廖宗仁	44.33%
	3.廖心蓓	9.17%
	4.儀策績	6.25%
	5.王聰憲	2.75%
萬旭投資股份有限公司	1.廖宗仁	35.00%
	2.王淑貞	17.50%
	3.廖如卿	18.50%
	4.林崇堯	16.00%
	5.廖如好	8.00%
	6.林崇鈞	2.50%
	7.林瑞蘭	2.50%

## (二)董事及監察人資料之 2

## (1-1)董事及監察人專業資格及獨立董事獨立性資訊揭露：

114 年 4 月 30 日

姓名	條件 專業資格與經驗(註 1)	是否未有 公司法第 30 條 各款情事
王世岳 董事長	加州大學企管研究所，現任本公司董事長兼總經理，亦擔任久禾光電(股)公司董事長，具商務、財務、會計及公司業務所需相關專業資格與經驗。致力於光電產業領域三十年以上，擁有經營管理、領導決策、危機處理及國際市場觀等重要能力，帶領久正光電持續精進，邁向永續經營之路。	是
陳淑桂 董事	台中師專畢業，現任本公司董事及太壹投資(股)公司董事長，具財務、會計相關專業資格與經驗。擁有商務、經營管理及國際市場觀等重要能力。	
廖心蓓 董事	加拿大阿爾伯塔大學財務金融系畢業，現任佰鴻工業(股)公司營運管理暨資材管理處處長兼任董事，亦擔任久禾光電(股)公司董事，具商務、財務、會計及公司業務所需相關專業資格與經驗。致力於光電產業領域近九年，擁有經營管理及國際市場觀等重要能力。	
林勃遠 董事	美國凱斯西儲大學材料工程博士，現任本公司董事，亦擔任佰鴻工業(股)公司法人董事代表人，具公司業務所需相關專業資格與經驗。擁有產業知識、領導決策等重要能力。	
陳星茹 董事	新生醫護管理專科學校畢業，現任本公司董事，亦擔任羽禾(股)公司董事，具商務相關經驗。擁有經營管理等重要能力。	
馮竹健 獨立董事	交通大學 EMBA，曾擔任遠見科技總經理，現任本公司審計委員會召集人/薪資報酬委員會召集人，及正基科技(股)公司獨立董事/審計委員/薪資報酬委員、農譯科技(股)公司監察人，具商務、財務、會計及公司業務所需相關專業資格與經驗。擁有經營管理、領導決策及國際市場觀等重要能力。	
賴子睿 獨立董事	台灣大學會計系畢業，現任熱映光電財務長，亦擔任本公司審計委員/薪資報酬委員及宸曜科技(股)公司獨立董事/審計委員/薪資報酬委員，具商務、財務、會計及公司業務所需相關專業資格與經驗。擁有經營管理、危機處理、領導決策及國際市場觀等重要能力。	
林家慶 獨立董事	政治大學法律學系碩士，現任慶鴻法律事務所主持律師，亦擔任本公司審計委員/薪資報酬委員、地心引力(股)公司及鑫囍創業(股)公司之獨立董事/審計委員/薪資報酬委員，具有法務專業資格與經驗。擁有經營管理、危機處理、領導決策及國際市場觀等重要能力。	
胡光偉 獨立董事	淡江大學會計系畢業，現任永華聯合會計師事務所所長，亦擔任本公司審計委員/薪資報酬委員及高平磊晶科技(股)公司監察人，具有財務、會計專業資格與經驗。擁有會計及財務分析、經營管理、領導決策及國際市場觀等重要能力。	

註 1：專業資格與經驗：敘明個別董事及監察人之專業資格與經驗，如屬審計委員會成員且具備會計或財務專長者，應敘明其會計或財務背景及工作經歷，另說明是否未有公司法第 30 條各款情事。

(1-2)董事及監察人專業資格及獨立董事獨立性資訊揭露：

114年4月30日

姓名	條件	獨立性情形(註2)	兼任其他 公開發行 公司獨立董事家數
王世岳 董事長		不適用	無
陳淑桂 董事			無
廖心蓓 董事			無
林勃遠 董事			無
陳星茹 董事			無
馮竹健 獨立董事		皆符合獨立性情形。包括但不限於本人、配偶、二親等以內親屬皆未擔任本公司及關係企業之董事、監察人或受僱人；本人、配偶、二親等以內親屬皆未持有公司股份；未擔任與本公司有特定關係公司之董事、監察人或受僱人；未有最近2年提供本公司或其關係企業商務、法務、財務、會計等服務。	1
賴子睿 獨立董事			1
林家慶 獨立董事			2
胡光偉 獨立董事			無

註2：獨立董事應敘明符合獨立性情形，包括但不限於本人、配偶、二親等以內親屬是否擔任本公司或其關係企業之董事、監察人或受僱人；本人、配偶、二親等以內親屬(或利用他人名義)持有公司股份數及比重；是否擔任與本公司有特定關係公司(參考公開發行公司獨立董事設置及應遵循事項辦法第3條第1項5~8款規定)之董事、監察人或受僱人；最近2年提供本公司或其關係企業商務、法務、財務、會計等服務所取得之報酬金額。

(2)董事會多元化及獨立性：

(2-1)董事會多元化：

本公司經董事會通過之「公司治理實務守則」已明定董事會多元化政策，相關條文節錄如下：

第三章 強化董事會職能

第二十條

董事會成員組成應考量多元化，除兼任公司經理人之董事不宜逾董事席次三分之一外，並就本身運作、營運型態及發展需求以擬訂適當之多元化方針，宜包括但不限於以下二大面向之標準：

一、基本條件與價值：性別、年齡、國籍及文化等。

二、專業知識與技能：專業背景(如法律、會計、產業、財務、行銷或科技)、專業技能及產業經歷等。

董事會成員應普遍具備執行職務所必須之知識、技能及素養。為達到公司治理之理想目標，董事會整體應具備之能力如下：

- 一、營運判斷能力。
- 二、會計及財務分析能力。
- 三、經營管理能力。
- 四、危機處理能力。
- 五、產業知識。
- 六、國際市場觀。
- 七、領導能力。
- 八、決策能力。

全體董事中，具員工身分之董事僅占 11%；董事年齡分布：31~35 歲 12%、36~40 歲 11%、41~45 歲 11%、46~50 歲 11%、51~55 歲 11%、56~60 歲 11%、61~65 歲 11%、71~75 歲 11%、76~80 歲 11%；女性董事成員占董事席次三分之一(33%)；所有獨立董事之任期皆為三屆以內。

本公司董事會成員各自具備不同專業領域及豐富產業經驗(其分布占比：光電產業 56%、財務會計相關 22%、法律相關 11%、醫療相關 11%)，對董事執行職務及公司治理可達成多元互補功效。

管理目標	達成情形
董事會成員中女性董事席次至少兩席	達成
每一性別達董事會席次三分之一以上	達成
董事會成員中兼任公司經理人之董事不得逾董事席次三分之一	達成
獨立董事任期皆不得逾三屆	達成

(2-2)董事會獨立性：本公司董事會由九席董事(含四席獨立董事)組成，獨立董事占全體董事比例 44%。董事間均不具有一親等之親屬關係，亦無配偶或二親等以內之親屬關係，符合證券交易法第 26 條之 3 第 3 項規定。本公司已設立審計委員會，故無監察人間或監察人與董事間為配偶或二親等以內之親屬關係，符合證券交易法第 26 之 3 第 4 項規定。

## (二) 總經理、副總經理、協理、各部門及分支機構主管資料

114 年 4 月 30 日

職稱	國籍	姓名	性別	選(就)任日期	持有股份		配偶、未成年子女持有股份		利用他人名義持有股份		主要經(學)歷	目前兼任其他公司之職務	具配偶或二親等以內關係之經理人			備註
					股數	持股比例	股數	持股比例	股數	持股比例			職稱	姓名	關係	
董事長兼總經理	中華民國	王世岳	男	89.06.07	2,409,043	1.49	1,080,575	0.67	-	-	加州大學企管碩士 淡江大學化學系	久禾光電(股)公司董事長	無	無	無	-
副總經理	中華民國	陳嘉輝	男	91.05.01	171,523	0.11	-	-	-	-	國立台灣科技大學電子工程系 逢甲大學 EMBA	無	無	無	無	-
副總經理	中華民國	賴俞睿	男	109.08.10	1,056	-	-	-	-	-	東華盛頓大學資料處理系	無	無	無	無	-
副總經理	中華民國	林裘中	男	112.05.10	3,000	-	-	-	-	-	國立聯合大學電子工程系	無	無	無	無	-
協理	中華民國	盧淑勉	女	101.02.09	-	-	-	-	-	-	靜宜大學商業經營系	無	無	無	無	-
協理	中華民國	劉紹玲	女	94.03.01	60,000	0.04	-	-	-	-	國立台中科技大學財金系畢	久禾光電(股)公司董事	無	無	無	-

註 1. 總經理或相當職務者(最高經理人)與董事長為同一人、互為配偶或一親等親屬時，應揭露其原因、合理性、必要性及因應措施：  
本公司董事長與總經理為同一人，係基於營運需要考量、為提升決策執行與經營效率之需求。本公司目前獨立董事四席，已符合法令規定。

(三)最近年度支付董事、監察人、總經理及副總經理之酬金

1.一般董事及獨立董事之酬金

單位：新台幣千元/仟股；113 年度

職稱	姓名	董事酬金				兼任員工領取相關酬金				A、B、C、D、E、F 及 G 等七項總額及占稅後純益之比例		領取來自子公司以外轉投資事業或母公司酬金				
		報酬(A)		退職退休金(B)		董事酬勞(C)		業務執行費用(D)		A、B、C 及 D 等四項總額及占稅後純益之比例			員工酬勞(G)			
		本公司	財務報告內所有公司	本公司	財務報告內所有公司	本公司	財務報告內所有公司	本公司	財務報告內所有公司	本公司	財務報告內所有公司		本公司	財務報告內所有公司		
董事長兼總經理	王世岳	-	-	-	-	38	38	30	30	68	2.05%	2,695	24	2,787	84.17%	無
董事	佰鴻工業(股)公司代表人：廖心浩	-	-	-	-	19	19	25	25	44	1.33%	-	-	44	1.33%	無
董事	陳淑桂	-	-	-	-	19	19	30	30	49	1.48%	-	-	49	1.48%	無
董事	萬旭投資(股)公司代表人：林勃遠	-	-	-	-	19	19	30	30	49	1.48%	-	-	49	1.48%	無
董事	羽禾(股)公司代表人：陳星茹	-	-	-	-	10	10	15	15	25	0.76%	-	-	25	0.76%	無
獨立董事	馮竹健	-	-	-	-	-	-	330	330	330	9.97%	-	-	330	9.97%	無
獨立董事	賴子睿	-	-	-	-	-	-	330	330	330	9.97%	-	-	330	9.97%	無
獨立董事	林家慶	-	-	-	-	-	-	165	165	165	4.98%	-	-	165	4.98%	無
獨立董事	胡光偉	-	-	-	-	-	-	165	165	165	4.98%	-	-	165	4.98%	無

註1.請敘明獨立董事酬金給付政策、制度、標準與結構，並依所擔負之職責、風險、投入時間等因素敘明與給付酬金數額之關聯性；本公司獨立董事之酬金，經薪酬委員會參酌國內同業通常支領水準建議之，並提董事會通過。(衡量公司現行規模及營運狀況，依其所擔負之職責、風險、投入時間等呈正向關係。

註2.除上表揭露外，最近年度公司董事提供服務(如擔任母公司/財務報告內所有公司/轉投資事業非屬員工之顧問等)領取之酬金：無。

## 2.總經理及副總經理之酬金

單位：新台幣仟元/仟股；113 年度

職稱	姓名	薪資(A)		退職退休金(B) (註1)		獎金及 特支費等等(C)		員工酬勞金額(D)				A、B、C及D等 四項總額及占稅後 純益之比例(%)		領取來自子公司 以外 轉投資 事業或 母公司 酬金
		本公司	財務報 告內所 有公司	本公司	財務報 告內所 有公司	本公司	財務報 告內所 有公司	本公司		財務報告內所 有公司		本公司	財務報 告內所 有公司	
								現金金額	股票金 額	現金金額	股票金 額			
總經理	王世岳	7,254	7,254	-	-	1,087	1,087	77	-	77	-	8,418 254%	8,418 254%	無
副總經理	陳嘉輝													
副總經理	賴俞睿													
副總經理	林裘中													

酬金級距表

給付本公司各個總經理及副總經理酬金級距	總經理及副總經理姓名	
	本公司	財務報告內所有公司
低於 1,000,000 元	—	—
1,000,000 元 (含) ~ 2,000,000 元 (不含)	陳嘉輝、賴俞睿	陳嘉輝、賴俞睿
2,000,000 元 (含) ~ 3,500,000 元 (不含)	王世岳、林裘中	王世岳、林裘中
3,500,000 元 (含) ~ 5,000,000 元 (不含)	—	—
5,000,000 元 (含) ~ 10,000,000 元 (不含)	—	—
10,000,000 元 (含) ~ 15,000,000 元 (不含)	—	—
15,000,000 元 (含) ~ 30,000,000 元 (不含)	—	—
30,000,000 元 (含) ~ 50,000,000 元 (不含)	—	—
50,000,000 元 (含) ~ 100,000,000 元 (不含)	—	—
100,000,000 元以上	—	—
總計	4 人	4 人

## 3.分派員工酬勞之經理人姓名及分派情形

單位：新台幣仟元；113 年度

	職稱	姓名	股票金額	現金金額	總計	總額占稅後純益 之比例(%)
經 理 人	總經理	王世岳	-	107	107	3.23%
	副總經理	陳嘉輝				
	副總經理	賴俞睿				
	副總經理	林裘中				
	協理	盧淑勉				
	協理	劉紹玲				
	公司治理主管	徐惠玲				

(四)分別比較說明本公司及合併報表所有公司於最近二年度支付本公司董事、監察人、總經理及副總經理酬金總額占稅後純益比例之分析並說明給付酬金之政策、標準與組合、訂定酬金之程序及與經營績效之關聯性：

依本公司章程規定，本公司年度如有獲利，應提撥員工酬勞 5%及董事酬勞不高於 1%。但公司尚有累積虧損時，應預先保留彌補數額。前項員工酬勞發給股票或現金之對象，包括符合一定條件之控制或從屬公司員工，該一定條件由董事會訂定之。

依本公司「董事、功能性委員會委員之酬金給付辦法」由董事會擬具分派案，提報股東會通過後分派，最近二年度 113 年度及 112 年度董事酬金金額各為 116 千元及 2,238 千元，其占個體財務報告稅後純益比例各為 3.50%及 1.10%，其占合併財務報告稅後純益比例各為 3.50%及 1.10%。

本公司總經理及副總經理如為董事充任經理人或職工者，依本公司章程規定董事執行本公司業務時，不論營業盈虧，公司應支給薪津。包括薪資、獎金、退職退休金及員工酬勞等，係依所擔任之職位及所承擔的責任，並參考同業同類職位之水準釐定，本公司之經理人報酬係依本公司薪勤實施細則及經薪資報酬委員會委員審議通過辦理；113 年度及 112 年度支付總經理及副總經理酬金總額，其占個體財務報告稅後純益比例各為 254%及 5.29%，其占合併財務報告稅後純益比例各為 254%及 5.29%。

## 二、公司治理運作情形

### (一)董事會運作情形

1.最近年度董事會開會 5 次，董事及監察人出席情形如下：

職稱	姓名	實際出(列)席次數	委託出席次數	實際出(列)席率(%)	備註
董事長兼總經理	王世岳	5	0	100%	—
董事	陳淑桂	2	3	40%	—
董事	佰鴻工業(股)公司 代表人：廖心蓓	5	0	100%	—
董事	萬旭投資(股)公司 代表人：林勃遠	5	0	100%	—
董事	羽禾(股)公司 代表人：陳星茹	3	0	100%	113.06.20 新任
獨立董事	馮竹健	5	0	100%	—
獨立董事	賴子睿	5	0	100%	—
獨立董事	林家慶	3	0	100%	113.06.20 新任
獨立董事	胡光偉	1	2	33%	113.06.20 新任

### 2.其他應記載事項：

(1) 董事會之運作如有下列情形之一者，應敘明董事會日期、期別、議案內容、所有獨立董事意見及公司對獨立董事意見之處理：

A. 證券交易法第 14 條之 3 所列事項：無此情形。

B. 除前開事項外，其他經獨立董事反對或保留意見且有紀錄或書面聲明之董事會議決事項：無此情形。

(2) 董事對利害關係議案迴避之執行情形，應敘明董事姓名、議案內容、應利益迴避原因以及參與表決情形：

會議類別	開會日期	重要議題	應利益迴避原因	參與表決情形
董事會 (第十二屆 第十四次)	113年 05月09日	1.本公司第五屆第九次暨第十次薪資報酬委員會，業於113年03月12日及113年05月09日召開，相關議案，提請決議。	王世岳董事長為利害關係人（兼任總經理其112年度員工酬勞分配案）。	1、王世岳董事長為利害關係人，基於利益迴避原則不得加入討論及表決，並指定馮竹健獨立董事擔任代理主席。
董事會 (第十三屆 第三次)	113年 11月07日	1.本公司第六屆第一次薪資報酬委員會，業於113年11月07日召開，相關議案，提請決議。	王世岳董事長為利害關係人（兼任總經理其薪資及113年度獎金相關議案）。	2、本案經其餘與會之8名董事討論後，經代理主席徵詢全體出席董事決議，照案通過。

(3) 公司應揭露董事會自我評鑑之評估週期及期間、評估範圍、方式及評估內容等資訊：

評估週期	每年執行一次
評估期間	113.01.01~113.12.31
評估範圍	包括整體董事會、個別董事成員及功能性委員會之績效評估
評估方式	包括董事會暨功能性委員會內部自評、董事成員自評或委任外部專業機構、專家或其他適當方式進行績效評估。
評估內容	<p>董事會績效評估之衡量項目，並至少應含括下列五大面向：</p> <p>一、對公司營運之參與程度。</p> <p>二、提升董事會決策品質。</p> <p>三、董事會組成與結構。</p> <p>四、董事的選任及持續進修。</p> <p>五、內部控制。</p> <p>董事成員自我績效評估之衡量項目應至少含括下列六大面向：</p> <p>一、公司目標與任務之掌握。</p> <p>二、董事職責認知。</p> <p>三、對公司營運之參與程度。</p> <p>四、內部關係經營與溝通。</p> <p>五、董事之專業及持續進修。</p> <p>六、內部控制。</p> <p>功能性委員會績效評估之衡量項目應至少含括下列五大面向：</p> <p>一、對公司營運之參與程度。</p> <p>二、功能性委員會職責認知。</p> <p>三、提升功能性委員會決策品質。</p> <p>四、功能性委員會組成及成員選任。</p> <p>五、內部控制。</p>

(4) 當年度及最近年度加強董事會職能之目標（例如設立審計委員會、提昇資訊透明度等）與執行情形評估：

A. 本公司董事會負責指導公司策略、監督管理階層、公司治理制度之各項作業與安排、對公司及股東會負責，依照法令、公司章程之規定及股東會之決議行使職權。

- B. 本公司薪資報酬委員會，定期評估並訂定董事及經理人之薪資報酬，及定期檢討董事及經理人績效評估與薪資報酬之政策、制度、標準與結構，薪資報酬委員會運作情形請參閱本年報第 23~24 頁。
- C. 本公司審計委員會，行使證交法、公司法及其他法令規定之職權，審計委員會運作情形請參閱本年報第 15~16 頁。
- D. 本公司已設置公司治理主管，確保董事會程序及所有適用法令、規則均獲得遵守，並確保董事會成員之間及董事與經理部門之間資訊交流良好，提升公司治理。

(二)審計委員會運作情形：

1.審計委員會運作情形：

最近年度審計委員會開會 4 次，獨立董事出席情形如下：

職稱	姓名	實際出席次數	委託出席次數	實際出席率(%)	備註
獨立董事	馮竹健	4	-	100%	—
獨立董事	賴子睿	4	-	100%	—
獨立董事	林家慶	2	-	100%	113.06.20 新任
獨立董事	胡光偉	1	1	50%	113.06.20 新任

其他應記載事項：

- (1) 審計委員會之運作如有下列情形之一者，應敘明審計委員會召開日期、期別、議案內容、獨立董事反對意見、保留意見或重大建議項目內容、審計委員會決議結果以及公司對審計委員會意見之處理。
- A. 證券交易法第 14 條之 5 所列事項：請詳下表。
- B. 除前開事項外，其他未經審計委員會通過，而經全體董事三分之二以上同意之議決事項：無此情形。
- (2) 獨立董事對利害關係議案迴避之執行情形，應敘明獨立董事姓名、議案內容、應利益迴避原因以及參與表決情形：無此情形。
- (3) 獨立董事與內部稽核主管及會計師之溝通情形：
- (3-1) 本公司內部稽核主管定期與審計委員會委員溝通稽核報告查核結果，並於每季審計委員會議中作內部稽核業務報告，若有特殊狀況時，將即時向審計委員報告。本公司審計委員會與內部稽核主管溝通狀況良好。
- (3-2) 本公司簽證會計師每年至少一次，於審計委員會議(或會前會)報告財務報表之查核或核閱結果及其他相關法令要求溝通事項，若有特殊狀況時，將即時向審計委員報告。本公司審計委員會與簽證會計師溝通狀況良好。
- (3-3) 每年至少一次召開由內部稽核主管、會計師及獨立董事單獨會議，討論查核意見及其他溝通事項。內部稽核主管、會計師亦得視需要直接與獨立董事聯繫(透過電子郵件、電話或通訊軟體等…)，截至目前為止溝通情形良好。

證券交易法第 14 條之 5 所列事項之審計委員會議案：

開會日期	議案內容	決議結果
113 年 03 月 12 日	1. 內部稽核業務報告案，提請 審議。	經主席徵詢全體出席委員後決議，照案通過。
	2. 本公司 112 年度營業報告書及財務報告案，提請 審議。	
	3. 本公司 112 年度盈餘分配案，提請 審議。	
	4. 本公司出具 112 年度內部控制制度聲明書，提請 審議。	
113 年 05 月 09 日	1. 內部稽核業務報告案，提請 審議。	經主席徵詢全體出席委員後決議，照案通過。
	2. 本公司 113 年第一季之合併財務季報告案，提請 審議。	
	3. 本公司之子公司江蘇久正光電有限公司【簡稱江蘇久正】擬辦理減資退還資本金案，提請 決議。	
	4. 本公司及子公司擬委託安侯建業聯合會計師事務所辦理非確信服務公司登記等案件，提請 討論。	
113 年 08 月 08 日	1. 擬推選第二屆審計委員會之召集人。	經推舉由馮竹健獨立董事擔任第二屆審計委員會召集人及會議主席。
	2. 內部稽核業務報告案，提請 審議。	經主席徵詢全體出席委員後決議，照案通過。
	3. 本公司 113 年第二季之合併財務季報告案，提請 審議。	
113 年 11 月 07 日	1. 內部稽核業務報告案，提請 審議。	經主席徵詢全體出席委員後決議，照案通過。
	2. 本公司 113 年第三季之合併財務季報告案，提請 審議。	
	3. 增訂本公司「內部控制制度—永續資訊管理」、「內部稽核實施細則—永續資訊管理」及「永續資訊管理辦法」，提請 審議。	
	4. 訂定本公司「114 年度稽核計劃」，提請 審議。	
	5. 修訂本公司「分層負責管理辦法」，提請 審議。	
	6. 修訂本公司「取得或處分資產處理程序」及「從事衍生性金融商品交易處理程序」案，提請 審議。	
	7. 廢除本公司「長短期投資作業管理辦法」，提請 審議。	
	8. 本公司 114 年度會計師查核簽證公費案，提請 審議。	
	9. 本公司及子公司擬委託安侯建業聯合會計師事務所辦理非確信服務—協助準備財務報表相關之行政工作、公司登記等案件，提請 審議。	
114 年 03 月 12 日	1. 內部稽核業務報告案，提請 審議。	經主席徵詢全體出席委員後決議，照案通過。
	2. 本公司 113 年度營業報告書及財務報告案，提請 審議。	
	3. 本公司 113 年度盈餘分配案，提請 審議。	
	4. 本公司擬辦理現金減資退還股款案，提請 審議。	
	5. 配合法規明訂本公司「基層員工」之定義及增訂本公司「基層員工調薪及酬勞分派辦法」，提請 審議。	
	6. 配合法規修訂本公司章程案，提請 審議。	
	7. 擬增訂本公司「預先核准非確信服務政策之一般原則」，提請 審議。	
	8. 本公司出具 113 年度內部控制制度聲明書，提請 審議。	
114 年 05 月 08 日	1. 內部稽核業務報告案，提請 審議。	經主席徵詢全體出席委員後決議，照案通過。
	2. 本公司 114 年第一季之合併財務季報告案，提請 審議。	
	3. 修訂本公司章程案，提請 審議。	

(三)公司治理運作情形及與上市上櫃公司治理實務守則差異情形及原因

評估項目	運作情形		與上市上櫃公司治理實務守則差異情形及原因
	是	否	
一、公司是否依據上市上櫃公司治理實務守則訂定並揭露公司治理實務守則？	V		本公司董事會通過訂定「公司治理實務守則」，已於本公司網站與公開資訊觀測站揭露相關內容。
二、公司股權結構及股東權益	V		(一) 本公司設有發言人、代理發言人及利害關係人專區等制度，並委託專業股務代理機構辦理股務業務。
(一) 公司是否訂定內部作業程序處理股東建議、疑義、糾紛及訴訟事宜，並依程序實施？	V		(二) 透過股務代理機構提供之股東名冊及內部人定期申報董事及經理人股權異動情形，了解及掌握主要股東結構。
(二) 公司是否掌握實際控制公司之主要股東及主要股東之最終控制者名單？	V		(三) 本公司訂定「特定公司、集團企業公司及關係人交易作業辦法」、「關係人交易之管理」等內控辦法與關係企業間管理權責均明確區隔，企業往來亦遵循本公司之內部控制制度相關規定執行。
(三) 公司是否建立、執行與關係企業間之風險控管及防火牆機制？	V		(四) 本公司訂有「董事及經理人道德行為準則」及「內部重大資訊處理作業程序」，適用對象涵蓋本公司董事、經理人及受雇人等，並不定期進行相關訊息更新與宣導。其中「公司治理實務守則」第十條第三項規定，本公司內部人於獲悉公司財務報告之日起之股票交易管控措施，包括董事不得於年度財務報告公告前三十日，和每季財務報告公告前五日之封閉期間交易本公司股票。
(四) 公司是否訂定內部規範，禁止公司內部人利用市場上未公開資訊買賣有價證券？	V		

評估項目	運作情形		與上市上櫃公司治理實務守則差異情形及原因
	是	否	
<p>三、董事會之組成及職責</p> <p>(一) 董事會是否擬訂多元化政策、具體管理目標及落實執行？</p> <p>(二) 公司除依法設置薪資報酬委員會及審計委員會外，是否自願設置其他各類功能性委員會？</p> <p>(三) 公司是否訂定董事會績效評估辦法及其評估方式，每年並定期進行績效評估，並將績效評估之結果提報董事會，並運用於個別董事薪資報酬及提名續任之參考？</p> <p>(四) 公司是否定期評估簽證會計師獨立性？</p>	<p>是</p> <p>V</p> <p>V</p> <p>V</p> <p>V</p> <p>V</p>	<p>摘要說明</p> <p>(一) 本公司「公司治理實務守則」第二十條，已明定董事會多元化政策，且董事會成員已具備執行職務所必備之知識、技能及素養，未來將訂定多元化政策以具體管理目標及落實執行。董事會現有三位女性董事成員，且每一性別達董事會席次三分之一以上，董事會成員多元化政策落實情形請詳(註1)。</p> <p>(二) 本公司已依法設置審計委員會及薪資報酬委員會，尚未設置其他功能性委員會，未來將視需要評估設置。</p> <p>(三) 本公司董事會已通過「董事會暨功能性委員會績效評估辦法」建立完善之董事會暨功能性委員會績效評估制度，以提昇董事會及功能性委員會運作之效能。已完成113年度董事會暨功能性委員會績效評估。</p> <p>(四) 本公司每年至少一次參考會計師事務所出具之審計品質指標(AQIs)及簽證會計師之獨立性聲明書評估簽證會計師之獨立性，並將結果提報董事會。113年11月已提報董事會評估結果一安侯建業聯合會計師事務所王怡文會計師及辛郁婷會計師，皆符合本公司獨立性評估標準(註2)，足堪擔任本公司簽證會計師。</p>	<p>符合公司治理實務守則規定。</p>

評估項目	運作情形		與上市上櫃公司治理實務守則差異情形及原因
	是	否	
四、公司是否配置適任及適當人數之公司治理人員，並指定公司治理主管，負責公司治理相關事務(包括但不限於提供董事、監察人執行業務所需資料、協助董事、監察人遵循法令、依法辦理董事會及股東會議相關事宜、製作董事會及股東會議紀錄等)?	V		本公司已設置專任公司治理主管，負責相關業務辦理、資料提供及製作。包括提供董事會及股東會議相關事宜、辦理公司登記及變更登記、製作董事會及股東會議紀錄，並協助董事會強化職能，落實維護利害關係人權益及股東平等對待等。
五、公司是否建立與利害關係人(包括但不限於股東、員工、客戶及供應商等)溝通管道，及於公司網站設置利害關係人專區，並妥適回應利害關係人所關切之重要企業社會責任議題?	V		(一) 本公司與往來銀行、其他債權人、客戶、供應商、員工及社區等利害關係人，皆保持暢通之溝通管道，並尊重、維護其應有之權益。 (二) 本公司已於公司網站建置利害關係人專區(網址： <a href="http://www.powertip.com.tw/investor_3.php">http://www.powertip.com.tw/investor_3.php</a> )。
六、公司是否委任專業股務代辦機構辦理股東會事務?	V		本公司委任專業股務代辦機構—永豐金證券股務代理部，代辦本公司各項股務事宜。
七、資訊公開 (一) 公司是否架設網站，揭露財務業務及公司治理資訊?	V		(一) 本公司網站設有專人即時維護更新，除以連結至公開資訊觀測站方式揭露公司相關資訊，並建置公司財務業務、投資人服務、利害關係人、股東會、推動永續發展及公司治理等專區，供股東及社會大眾相關資訊。
(二) 公司是否採行其他資訊揭露之方式(如架設英文網站、指定專人負責公司資訊之蒐集及揭露、落實發言人制度、說明會過程放置公司網站等)?	V		(二) 本公司網址： <a href="https://www.powertip.com.tw/tw/investor.php">https://www.powertip.com.tw/tw/investor.php</a> ，設有專人負責公司資訊之蒐集及揭露，並落實發言人制度。
(三) 公司是否於會計年度終了後兩個月內公告並申報年度財務報告，及於規定期限前提早公告並申報第一、二、三季財務報告與各月份營運情形?		V	(三) 本公司歷年年度財務報告、第一、二、三季財務報告及各月份營運情形均於規定期限前提早公告。

評估項目	運作情形		與上市上櫃公司治理實務守則差異情形及原因
	是	否	
<p>八、公司是否有其他有助於瞭解公司治理運作情形之重要資訊（包括但不限於員工權益、僱員關懷、投資者關係、供應關係、利害關係人之權利、董事及監察人進修之情形、風險管理政策及風險衡量標準之執行情形、客戶政策之執行情形、公司為董事及監察人購買責任保險之情形等）？</p>	<p>是</p>	<p>否</p>	<p>與上市上櫃公司治理實務守則符合公司治理實務守則規定。</p>
			<p>摘要說明</p> <p>(一)員工權益、僱員關懷：提供健康安全與兩性平等之工作環境，並由管理部專責處理及維護員工權益事項，依法執行退休金制度，另設立職工福利委員會關懷員工的需求，目前皆運作順暢。</p> <p>(二)投資者關係：設立發言人、代理發言人及利害關係人專區等制度之溝通管道，用以回覆股東詢問之相關問題。</p> <p>(三)供應商關係：積極與供應商維繫良好關係，帶動供應商對綠色環保要求、廉潔承諾及品質問題回饋等企業社會責任，共創雙贏。</p> <p>(四)利害關係人之權利：本公司尊重、維護利害關係人應有之合法權益，與客戶、員工、供應商及投資人等均保持良好之溝通管道，並依據主管機關之規定辦理相關資訊公告及時提供各項公司資訊。</p> <p>(五)董事之進修情形：所有董事均已具備相關的實務經驗及專業能力，未特別訂定進修制度。評估邀請合格外部單位至公司對董事進行專業進修課程。</p> <p>(六)風險管理政策及風險衡量標準之執行情形：本公司有關營運重大政策、投資案、背書保證、資金貸與、銀行融資等重大議案皆經適當權責部門評估分析並依審計委員會及董事會決議執行，稽核室亦依風險評估結果擬訂其年度稽核計劃，並確實執行；以落實監督機制及控管各項風險。</p> <p>(七)客戶政策之執行情形：本公司設有客戶服務之專責部門處理客戶政策之執行，執行狀況順利。</p>

評估項目	運作情形		與上市上櫃公司治理實務守則差異情形及原因
	是	否	
九、請就臺灣證券交易所股份有限公司治理評鑑結果說明已改善情形，及就尚未改善者提出優先加強事項與措施。			<p>(八)本公司已為董事購買責任保險(目前已涵蓋至114年度)，並將投保金額、承保範圍及保險費率，於113.11.07董事會報告，避免因其過失，造成公司及股東權益受損。</p> <p>(一)已改善事項如下：  1.過半數董事(含至少一席獨立董事)及審計委員會召集人親自出席股東常會。  2.每一性別別達董事會席次三分之一以上；全體獨立董事其連任任期不超過三屆。</p> <p>(二)後續優先加強事項：  1.全體董事依「上市上櫃公司董事、監察人進修推行要點」規範之時數完成進修。  2.建置英文公司網站，並包含財務、業務及公司治理相關資訊。  3.設置風險管理委員會或永續發展委員會等法定以外之功能性委員會。  4.設置永續發展推動小組，編製永續報告書，並提報董事會通過。</p>
	V		符合公司治理實務守則規定。

註1：董事會成員多元化政策落實情形：

多元化項目		性別	營運判斷	會計及財務分析	經營管理	危機處理	產業知識	國際市場觀	領導及決策
董事姓名	王世岳董事長	男	V	V	V	V	V	V	V
	陳淑桂董事	女			V		V		V
	廖心祐董事	女		V			V		V
	林勃遠董事	男					V		V
	陳星茹董事	女			V				
	馮竹健獨立董事	男	V	V	V	V	V	V	V
	賴子睿獨立董事	男		V	V	V	V	V	V
	林家慶獨立董事	男				V		V	V
	胡光偉獨立董事	男		V	V	V		V	V

註2：會計師獨立性評估標準

評估項目	評估結果	是否符合獨立性
1、會計師是否與本公司有直接或重大間接財務利益關係？	否	是
2、會計師是否與本公司或本公司董事有融資或保證行為？	否	是
3、會計師是否與本公司有密切之商業關係及潛在僱傭關係？	否	是
4、會計師及其審計小組成員目前或最近二年是否有在本公司擔任董事、經理人或對審計工作有重大影響之職務？	否	是
5、會計師是否有對本公司提供可能直接影響審計工作的非審計服務項目？	否	是
6、會計師是否有向本公司所發行之股票或其他證券？	否	是
7、會計師是否有擔任本公司辯護人或代表本公司協調與其他第三人間發生的衝突？	否	是
8、會計師是否與本公司之董事、經理人或對審計案件有重大影響職務之人員有親屬關係？	否	是

(四) 薪酬委員會之組成、職責及運作情形：

1. 薪資報酬委員會成員資料 114年4月30日

身分別	條件	專業資格與經驗(註2)	獨立性情形(註3)	兼任其他公開發行公司薪資報酬委員會成員家數
	姓名			
召集人(獨立董事)	馮竹健	請參閱本年報第7~8頁， 董事及監察人專業資格及獨立董事獨立性資訊揭露		1
獨立董事	賴子睿			1
獨立董事	林家慶			2
獨立董事	胡光偉			0

2. 薪資報酬委員會運作情形資訊

- (1)、本公司之薪資報酬委員會委員計4人。
- (2)、本屆委員任期：113年08月08日至116年6月19日。
- (3)、出席情形：最近年度薪資報酬委員會開會3次(A)，所有委員均親自出席，平均出席率100%。委員資格及出席情形如下：

職稱	姓名	實際出席次數(B)	委託出席次數	實際出席率(%) (B/A)	備註
召集人 (獨立董事)	馮竹健	3	-	100%	—
獨立董事	賴子睿	3	-	100%	—
獨立董事	林家慶	1	-	100%	113.08.08 新任
獨立董事	胡光偉	1	-	100%	113.08.08 新任

3. 薪資報酬委員會職責

本委員會以善良管理人之注意，忠實履行下列職權，並將所提建議提交董事會討論。

- (1)、訂定並定期檢討董事及經理人績效評估與薪資報酬之政策、制度、標準與結構。
- (2)、定期評估並訂定董事及經理人之薪資報酬。

其他應記載事項：

- 一、董事會如不採納或修正薪資報酬委員會之建議，應敘明董事會日期、期別、議案內容、董事會決議結果以及公司對薪資報酬委員會意見之處理：無此情形。
- 二、薪資報酬委員會之議決事項，如成員有反對或保留意見且有紀錄或書面聲明者，應敘明薪資報酬委員會日期、期別、議案內容、所有成員意見及對成員意見之處理：無此情形。

三、最近年度及截至年報刊印止，薪資報酬委員會之討論事由與決議結果：

開會日期	討論事由	決議結果	公司對薪資報酬委員會意見之處理
113年3月12日	1.審查113年度應提交薪資報酬委員會進行薪酬預審之適用經理人範圍案。	經主席徵詢全體出席委員後決議，照案通過。	提董事會由全體出席董事同意通過。
113年5月9日	1.本公司經理人112年度員工酬勞分配案，提請審議。	經主席徵詢全體出席委員後決議，照案通過。	1、王世岳董事長為利害關係人，基於利益迴避原則不得加入討論及表決，並指定馮竹健獨立董事擔任代理主席。 2、本案經其餘與會之8名董事討論後，經代理主席徵詢全體出席董事決議，照案通過。
	2.本公司112年度董事酬勞分配案，提請審議。		
113年11月7日	1.本公司經理人114年度調薪案，提請審議。	經主席徵詢全體出席委員後決議，照案通過。	提董事會由全體出席董事同意通過。
	2.本公司經理人113年度獎金發放案，提請審議。		
	3.檢討本公司「董事、功能性委員會委員之酬金給付辦法」，提請審議。		
	4.檢討本公司經理人薪資報酬相關辦法，提請審議。		
	5.討論本公司薪酬委員會114年度工作計畫。		
114年03月12日	1.審查114年度應提交薪資報酬委員會進行薪酬預審之適用經理人範圍案。	經主席徵詢全體出席委員後決議，照案通過。	提董事會由全體出席董事同意通過。
	2.修訂本公司「薪資報酬委員會組織規程」案，提請審議。		
114年05月08日	1.本公司經理人113年度員工酬勞分配案，提請審議。	經主席徵詢全體出席委員後決議，照案通過。	1、王世岳董事長為利害關係人，基於利益迴避原則不得加入討論及表決，並指定馮竹健獨立董事擔任代理主席。 2、本案經其餘與會之8名董事討論後，經代理主席徵詢全體出席董事決議，照案通過。
	2.本公司113年度董事酬勞分配案，提請審議。		

(五) 推動永續發展執行情形及與上市上櫃公司永續發展實務守則差異情形及原因：

推動項目	執行情形		與上市上櫃公司永續發展實務守則差異情形及原因
	是	否	
<p>摘要說明</p> <p>本公司已設立永續發展推動小組及建立推動永續發展之治理架構，以實際行動落實公司治理、維護社會公益，隨時注意國內外永續發展相關資訊，據以檢討並改進公司的制度，以實踐永續發展。114年起，按季向董事會報告永續發展推動情形。</p>	V	<p>永續發展推動小組，對各項永續與風險相關之議題，進行重大議題分析程序，評估對於公司未來企業永續經營可能造成的潛在威脅，供最高風險管理責任單位總經理室，進行統籌公司永續發展政策及目標，以落實風險管理。</p>	符合永續發展實務守則規定。
<p>推動項目</p> <p>一、公司是否建立推動永續發展之治理架構，且設置推動永續發展專(兼)職單位，並由董事會授權高階管理階層處理，及董事會督導情形？</p> <p>二、公司是否依重大性原則，進行與公司營運相關之環境、社會及公司治理議題之風險評估，並訂定相關風險管理政策或策略？(註2)</p>	V	<p>(一) 已取得ISO14001 (108.11.06~114.11.05) 環境管理系統認證。由專責單位負責環境管理系統運作和維持，並定期指派負責人員接受環保相關專業訓練。</p> <p>(二) 已取得ISO14064-1 碳盤查(112年) 查證證書，導入破管家資訊平台和資訊準確性。</p> <p>(三) 本公司致力於提升能源效率，除將耗能量空壓系統中離心空壓機改為使用螺旋式變頻空壓機，並汰換離心式冰水主機為磁浮離心式變頻冰水主機。停用和改變耗能量製程(液晶顯示玻璃製程)從而降低有機汙染物排放，減少從生產過程到廢棄、掩埋及焚燒時對人體及環境所造成的危害及衝</p>	符合永續發展實務守則規定。
<p>三、環境議題</p> <p>(一) 公司是否依其產業特性建立合適之環境管理制度？</p> <p>(二) 公司是否致力於提升能源使用效率及使用對環境負荷衝擊低之再生物料？</p>	V		符合永續發展實務守則規定。

推動項目	執行情形		與上市上櫃公司永續發展實務守則差異情形及原因
	是	否	
(三) 公司是否評估氣候變遷對企業現在及未來的潛在風險與機會，並採取相關之因應措施？	V	<p>擊；並透過取得環境管理制度認證 ISO14001(108.11.06~114.11.05)，宣誓落實環境保護之責。</p> <p>(三) 本公司體認氣候變遷對營運活動影響甚鉅，致力於遵循相關國際協議之規定，提前於113年完成集團溫室氣體查證，以符合國際客戶需求，並推動全員參與環保活動，將外部環境對本公司之影響降到最低。</p> <p>(四) 每半年向工業區管理中心申報用水量，管理廢棄物總重量，清運廢棄物則每次向環保署申報，相關數量資訊，請詳本公司外部網站 <a href="https://www.powerip.com.tw/investor_6.php">https://www.powerip.com.tw/investor_6.php</a>。節能減碳、溫室氣體減量、減少用水或其他廢棄物管理之政策皆遵循政府相關法令，惟尚未制定相關管理政策。</p> <p>於111年第二季起，按季向董事會報告，本公司將依主管機關發布之參考指引及相關規定(即115年完成盤查，117年完成查證)，成立溫室氣體盤查推行委員會，且已提前於113年完成集團溫室氣體查證。</p>	
(四) 公司是否統計過去兩年溫室氣體排放量、用水量及廢棄物總重量，並制定溫室氣體減量、減少用水或其他廢棄物管理之政策？	V		
四、社會議題 (一) 公司是否依照相關法規及國際人權公約，制定相關之管理政策與程序？	V		<p>(一) 本公司各項管理規定均遵守並符合政府相關法規及國際人權公約，請詳本公司外部網站 <a href="https://www.powerip.com.tw/investor_2_4.php">https://www.powerip.com.tw/investor_2_4.php</a></p>

推動項目	執行情形		與上市上櫃公司永續發展實務守則差異情形及原因
	是	否	
(二) 公司是否訂定及實施合理員工福利措施(包括薪酬、休假及其他福利等), 並將經營績效或成果適當反映於員工薪酬? (三) 公司是否提供員工安全與健康之工作環境, 並對員工定期實施安全與健康教育?	V	<p>一保障人權政策與具體管理方案, 以確保員工權益。</p> <p>(二) 本公司之員工福利措施詳請本年第52頁, 而薪資報酬已結合員工績效考核制度, 同時明訂相關獎懲辦法。</p> <p>(三) 公司每年定期提供全體員工身體健康檢查及依法定期工作環境檢測、每半年實施消防演練、建立企業特約職醫與職護臨廠醫護制度; 秉持符合法規、改善環境、尊重生命及安全第一, 以零災害零事故之原則, 持續進行員工訓練、宣導, 促使全員參與改善、關懷環境設施, 藉由自主性安全衛生管理系統運作, 建立一個健康活力的企業。</p>	
(四) 公司是否為員工建立有效之職涯能力發展培訓計畫?	V	(四) 本公司不定期依組織需求、部門需求及個人需求, 檢視員工專業能力, 以規劃安排人員能力補強或人才發展的培訓計劃; 亦鼓勵員工參加政府開設補助之勞工在職訓練課程, 一經結業取得相關證明文件, 得向公司申請勞工自付額補助; 外部單位開設與工作職能相符之課程, 得給予公假。	
(五) 針對產品與服務之顧客健康與安全、客戶隱私、行銷及標示等議題, 公司是否遵循相關法規及國際準則, 並制定相關保護消費者或客戶權益政策及申訴程序?	V	(五) 本公司對產品與服務之行銷及標示, 皆遵循相關法規及國際準則。同時本公司制定服務管理程序、客戶退貨/ 訴怨管理辦法、機密資訊保護政策等相關保護客戶權益及隱私政策及申訴程序, 以求能夠從研發、採購、生產、作業及服務流程等各個	

推動項目	執行情形		與上市上櫃公司永續發展實務守則差異情形及原因
	是	否	
(六) 公司是否訂定供應商管理政策，要求供應商在環保、職業安全衛生或勞動人權等議題遵循相關規範，及其實施情形？	V	<p>環節確保客戶應有之權益。</p> <p>(六) 考量本公司規模，在與供應商進行商業往來前，會儘可能評估供應商在環保、職業安全衛生或勞動人權等議題應遵循相關規範，避免與企業社會責任砥觸者進行交易。</p>	
五、公司是否參考國際通用之報告書編製準則或指引，編製永續報告書等揭露公司非財務資訊之報告書？前揭報告書是否取得第三方驗證單位之確信或保證意見？	V	<p>本公司預計於114年8月底前編製及申報113年度永續報告書，攸關各項企業永續發展相關資訊除揭露於本公司之年報外，亦於本公司網站及公開資訊觀測站揭露。惟尚未取得第三方驗證單位之確信或保證意見。</p>	符合永續發展實務守則規定。
六、公司如依據「上市上櫃公司永續發展實務守則」定有本身之永續發展守則者，請敘明其運作與所定守則之差異情形：本公司重視環境、社會及公司治理（簡稱ESG）相關議題，預計於114年8月底前編製及申報113年度永續報告書，並將依主管機關規定期限取得第三方驗證單位之確信或保證意見。		<p>六、公司如依據「上市上櫃公司永續發展實務守則」定有本身之永續發展守則者，請敘明其運作與所定守則之差異情形：本公司重視環境、社會及公司治理（簡稱ESG）相關議題，預計於114年8月底前編製及申報113年度永續報告書，並將依主管機關規定期限取得第三方驗證單位之確信或保證意見。</p>	
七、其他有助於瞭解推動永續發展執行情形之重要資訊：		<p>1.環保：垃圾及資源回收再利用，如二手紙、保特瓶、鐵鋁罐。</p> <p>2.社區參與、貢獻、服務及公益：共同參與工業區及其它民間團體所主辦公益活動如：捐血活動、挺醫護贈送物資活動…。</p> <p>3.消費者權益：公司秉持永續發展與配合客戶推動綠色產品的製造，不僅是為符合國際綠色產品規範，更是企業善盡企業公民的基本義務與本份；重視產品製程研發及品質的提昇，更勇於創新並朝向新產品製程整合及高附加價值產品發展；提供完整的製造服務，增加客戶價值。</p> <p>4.維護員工人權落實安全衛生：詳本年報「勞資關係」第52頁。</p>	

(六) 氣候相關資訊執行情形：

氣候相關資訊項目	執行情形
<p>(一) 敘明董事會與管理階層對於氣候相關風險與機會之監督及治理。</p> <p>(二) 敘明所辨識之氣候風險與機會如何影響企業之業務、策略及財務(短期、中期、長期)。</p> <p>(三) 敘明極端氣候事件及轉型行動對財務之影響。</p> <p>(四) 敘明氣候風險之辨識、評估及管理流程如何整合於整體風險管理制度。</p> <p>(五) 若使用情境分析評估面對氣候變遷風險之韌性，應說明所使用之情境、參數、假設、分析因子及主要財務影響。</p> <p>(六) 若有因應管理氣候相關風險之轉型計畫，說明該計畫內容，及用於辨識及管理實體風險及轉型風險之指標與目標。</p> <p>(七) 若使用內部碳定價作為規劃工具，應說明價格制定基礎。</p> <p>(八) 若有設定氣候相關目標，應說明所涵蓋之活動、溫室氣體排放範疇、規劃期程，每年達成進度等資訊；若使用碳抵換或再生能源憑證(RECs)以達成相關目標，應說明所抵換之減碳額度來源及數量或再生能源憑證(RECs)數量。</p> <p>(九) 溫室氣體盤查及確信情形與減量目標、策略及具體行動計劃(另填於 1-1 及 1-2)。</p>	<p>(一) 董事會已任命永續長，由其召集「永續發展推動小組」，協助跨部門溝通及整合，於114年起按季向董事會報告執行成果及未來的工作計劃(包含氣候變遷相關議題)。</p> <p>(二) ~ (四) 永續長帶領永續發展推動小組整合公司各部門，依主管機關規定時程完成辨識氣候風險與機會、極端氣候事件及適當轉型行動，建立整體風險管理制度以改善管理流程，並擬定因應策略。</p> <p>(五) ~ (七) 永續發展相關組織及架構尚在建置中，將依主管機關規定時程完成氣候相關資訊項目。</p> <p>(八) ~ (九) 本公司目前位處蒐集自身數據及外部驗證單位數據盤查程序中。</p>

(七)履行誠信經營情形及與上市上櫃公司誠信經營守則差異情形及原因：

評估項目	運作情形		與上市上櫃公司誠信經營守則差異情形及原因
	是	否	
<p>一、訂定誠信經營政策及方案</p> <p>(一) 公司是否制定經董事會通過之誠信經營政策，並於規章及對外文件中明示誠信經營之政策、作法，以及董事會與高階管理階層積極落實經營政策之承諾？</p> <p>(二) 公司是否建立不誠信行為風險之評估機制，定期分析及評估營業範圍內具較高不誠信行為風險之營業活動，並據以訂定防範不誠信行為方案，且至少涵蓋「上市上櫃公司誠信經營守則」第七條第二項各款行為之防範措施？</p> <p>(三) 公司是否於防範不誠信行為方案內明定作業程序、行為指南、違規之懲戒及申訴制度，且落實執行，並定期檢討修正前揭方案？</p>	V	V	<p>(一) 本公司恪遵公司法、證券交易法、商業會計法及其他上市櫃公司應遵循之相關法令，並經董事會通過訂定「誠信經營守則」、「員工工作規則」、「設立「廉潔政策之公正信箱」以及制訂「董事及經理人道德行為準則」」以落實董事會與管理階層經營政策之承諾以為落實誠信經營之根本。</p> <p>(二) 為確保誠信經營之落實，本公司建立有效之會計制度及內部控制制度，內部稽核人員並定期查核各項制度遵循之情形，以防範營業範圍內具較高不誠信行為風險之營業活動。訂定「誠信經營守則」防範「上市上櫃公司誠信經營守則」第七條第二項各款行為之發生。</p> <p>(三) 本公司於員工「工作規則」中規範「不得利用職務上之關係收受他人餽贈及邀宴」、「除經辦公司有關係業務外，對外不得擅用公司名義行使其」；依廉潔政策設立「公正信箱」，杜絕本公司員工需索或涉嫌不法情事之發生；於「董事及經理人道德行為準則」及「誠信經營守則」中提供全體董事及經理人道德行為之指導原則。前揭管理辦法，皆由專責單位定期檢討，與時俱進。</p>
			無差異情形。

評估項目	運作情形		與上市上櫃公司誠信經營守則差異情形及原因
	是	否	
<p>二、落實誠信經營</p> <p>(一) 公司是否評估往來對象之誠信紀錄，並於其與往來交易對象簽訂之契約中明定誠信行為條款？</p>	V	<p>(一) 本公司依廉潔政策設立「公正信箱」，一切商業活動皆以符合法令要求並遵循社會道德規範為前提，管理代表及從業人員皆需遵從廉潔政策之要求，杜絕員工需索或涉嫌不法情事發生。</p> <p>(二) 為健全誠信經營之管理，由總經理室執行「誠信經營守則」之制定，稽核室專責監督執行，並於必要時向董事會報告。</p>	無差異情形。
<p>(二) 公司是否設置隸屬董事會之推動企業誠信經營專責單位，並定期(至少一年一次)向董事會報告其誠信經營政策與防範不誠信行為方案及監督執行情形？</p> <p>(三) 公司是否制定防止利益衝突政策、提供適當陳述管道，並落實執行？</p>	V	<p>(三) 本公司「誠信經營守則」、「董事會議事規則」及「董事及經理人道德行為準則」中明訂董事及經理人之利益迴避制度，對董事會所列議案，與其自身或其代表之法人有利害關係，致有害於公司利益之虞者，得陳述意見及答詢，不得加入討論及表決，且討論及表決時應予迴避，並不得代理其他董事行使其表決權。</p>	
<p>(四) 公司是否為落實誠信經營已建立有效的會計制度、內部稽核單位，並由內部稽核單位依不誠信行為風險之評估結果，擬訂相關稽核計畫，並據以查核防範不誠信行為方案之遵循情形，或委託會計師執行查核？</p> <p>(五) 公司是否定期舉辦誠信經營之內、外部之教育訓練？</p>	V	<p>(四) 為確保誠信經營之落實，本公司建立有效之會計制度及內部控制制度，內部稽核人員並定期查核各項制度遵循之情形，據以防範不誠信行為。</p> <p>(五) 本公司定期透過員工教育訓練或會議中宣導落實誠信經營之重要性。</p>	

評估項目	運作情形		與上市上櫃公司誠信經營守則差異情形及原因
	是	否	
<p>三、公司檢舉制度之運作情形</p> <p>(一) 公司是否訂定具體檢舉及獎勵制度，並建立便利檢舉管道，及針對被檢舉對象指派適當之受理事務人員？</p> <p>(二) 公司是否訂定受理事務事項之調查標準作業程序、調查完成後應採取之後續措施及相關保密機制？</p> <p>(三) 公司是否採取保護檢舉人不因檢舉而遭受不當處置之措施？</p>	V	<p>(一) 目前由稽核部門確認舉報事項是否涉及不誠信行為，再由管理部門針對涉及人員依獎懲辦法懲戒。</p> <p>(二)、(三) 雖未有明確調查標準作業程序及相關保密機制，但在受理事務事宜時，秉持保密謹慎，小心求證態度處理。</p>	無差異情形。
<p>四、加強資訊揭露</p> <p>(一) 公司是否於其網站及公開資訊觀測站，揭露其所定誠信經營守則內容及推動成效？</p>	V	已於本公司網站及公開資訊觀測站揭露「誠信經營守則」。	無差異情形。
<p>五、公司如依據「上市上櫃公司誠信經營守則」定有本身之誠信經營守則者，請敘明其運作與所定守則之差異情形：本公司「誠信經營守則」謹按「上市上櫃公司誠信經營守則」訂定，其運作與「上市上櫃公司誠信經營守則」，並無差異。</p>			
<p>六、其他有助於瞭解公司誠信經營運作情形之重要資訊：無。</p>			

(八) 其它足以增進對公司治理運作情形之了解的重要資訊：

1. 本公司已訂定「董事會議事規則」、「股東會議事規則」、「獨立董事之職責範疇規則」、「審計委員會組織規程」、「董事會暨功能性委員會績效評估辦法」、「董事選舉辦法」、「取得或處分資產處理程序」、「資金貸與及背書保證作業程序」、「從事衍生性金融商品交易處理程序」、「董事及經理人道德行為準則」、「誠信經營守則」、「公司治理實務守則」及「處理董事要求之標準作業程序」等規章，另本公司亦訂定「員工服務守則」、「人事管理辦法」，以規範所有從屬人員行為道德。

2. 依法規及主管機關等規定編製相關財務報表，並於公開資訊觀測站及本公司網站：<http://www.powertip.com.tw/investor.php> 公告各項財務、業務資訊、公司治理相關規章...，使公司經營透明化。

## (九)內部控制制度執行狀況

### 1.內部控制制度聲明書

#### 久正光電股份有限公司

#### 內部控制制度聲明書

日期：114年3月12日

本公司民國 113 年度之內部控制制度，依據自行評估的結果，謹聲明如下：

- 一、本公司確知建立、實施和維護內部控制制度係本公司董事會及經理人之責任，本公司業已建立此一制度。其目的係在對營運之效果及效率(含獲利、績效及保障資產安全等)、報導具可靠性、及時性、透明性及符合相關規範暨相關法令規章之遵循等目標的達成，提供合理的確保。
- 二、內部控制制度有其先天限制，不論設計如何完善，有效之內部控制制度亦僅能對上述三項目標之達成提供合理的確保；而且，由於環境、情況之改變，內部控制制度之有效性可能隨之改變。惟本公司之內部控制制度設有自我監督之機制，缺失一經辨認，本公司即採取更正之行動。
- 三、本公司係依據「公開發行公司建立內部控制制度處理準則」(以下簡稱「處理準則」)規定之內部控制制度有效性之判斷項目，判斷內部控制制度之設計及執行是否有效。該「處理準則」所採用之內部控制制度判斷項目，係為依管理控制之過程，將內部控制制度劃分為五個組成要素：1.控制環境，2.風險評估，3.控制作業，4.資訊與溝通，及5.監督作業。每個組成要素又包括若干項目。前述項目請參見「處理準則」之規定。
- 四、本公司業已採用上述內部控制制度判斷項目，評估內部控制制度之設計及執行的有效性。
- 五、本公司基於前項評估結果，認為本公司於民國 113 年 12 月 31 日的內部控制制度(含對子公司之監督與管理)，包括瞭解營運之效果及效率目標達成之程度、報導係屬可靠、及時、透明及符合相關規範暨相關法令規章之遵循有關的內部控制制度等之設計及執行係屬有效，其能合理確保上述目標之達成。
- 六、本聲明書將成為本公司年報及公開說明書之主要內容，並對外公開。上述公開之內容如有虛偽、隱匿等不法情事，將涉及證券交易法第二十條、第三十二條、第一百七十一條及第一百七十四條等之法律責任。
- 七、本聲明書業經本公司民國114年03月12日董事會通過，出席董事 9 人中，有 0 人持反對意見，餘均同意本聲明書之內容，併此聲明。

久正光電股份有限公司

董事長兼總經理：

王世岳



簽章

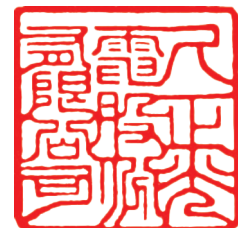

2.委託會計師專案審查內部控制制度者，應揭露會計師審查報告：無。

(十)最近年度及截至年報刊印日止，股東會及董事會之重要決議：

會議類別	開會日期	重要議題	決議情形及執行情形
董事會	113年03月12日	1.本公司112年度營業報告書及財務報告案，提請 決議。	本案通過，已提113年股東常會承認。
		2.本公司112年度員工酬勞及董事酬勞分派案，提請 決議。	本案通過，已提113年股東常會報告。
		3.本公司112年度盈餘分配案，提請 決議。	本案通過，已提113年股東常會承認。
		4.本公司出具112年度內部控制制度聲明書，提請 討論。	本案通過，已於公開資訊觀測站公告。
		5.第十三屆董事改選案及審查獨立董事提名名單，提請 討論。	本案通過，已提113年股東常會選任。
		6.訂定113年股東常會召開事宜，提請 討論。	本案通過。
		7.本公司113年度營運計劃案，提請 討論。	
董事會	113年05月09日	1.本公司113年第一季之合併財務季報告案，提請 決議。	本案通過，已於公開資訊觀測站公告。
		2.配合法規修訂本公司「董事會議事規則」及「審計委員會組織規程」案，提請 決議。	
		3.修訂本公司「公司治理實務守則」案，提請 決議。	
		4.本公司第五屆第九次暨第十次薪資報酬委員會，業於113年03月12日及113年05月09日召開，相關議案，提請 決議。	本案通過。
		5.訂定本公司112年度現金股利配息基準日相關事宜，提請 決議。	本案通過，訂定113年6月29日為分配基準日，並於113年7月23日全數發放完畢。(每股分配現金股利0.5元。)
		6.本公司之子公司江蘇久正光電有限公司【簡稱江蘇久正】擬辦理減資退還資本金案，提請 決議。	本案通過，已於公開資訊觀測站公告。
		7.本公司及子公司擬委託安侯建業聯合會計師事務所辦理非確信服務公司登記等案件，提請 討論。	本案通過。
		8.審查持股1%以上股東提名第十三屆董事(含獨立董事)被提名名單，提請 決議。	本案通過，已提113年股東常會選任。
股東會	113年06月20日	1.112年度營業報告書及財務報表案，提請 承認。	本案通過。
		2.112年度盈餘分配案，提請 承認。	
		3.改選第十三屆董事。	當選情形，已於公開資訊觀測站公告。
董事會	113年06月28日	1.選舉本公司董事長案。	經全體董事互選，由王世岳董事續任董事長，已於公開資訊觀測站公告。
董事會	113年08月08日	1.本公司113年第二季之合併財務季報告案，提請 決議。	本案通過，已於公開資訊觀測站公告。
		2.本公司設置永續長案，提請 決議。	
		3.本公司擬聘任第六屆薪資報酬委員，提請 決議。	
董事會	113年11月07日	1.本公司113年第三季之合併財務季報告案，提請 決議。	本案通過，已於公開資訊觀測站公告。
		2.增訂本公司「內部控制制度—永續資訊管理」、「內部稽核實施細則—永續資訊管理」及「永續資訊管理辦法」，提請 決議。	本案通過。
		3.訂定本公司「114年度稽核計劃」，提請 決議。	
		4.修訂本公司「分層負責管理辦法」，提請 決議。	

會議類別	開會日期	重要議題	決議情形及執行情形
		5.修訂本公司「取得或處分資產處理程序」及「從事衍生性金融商品交易處理程序」案，提請 決議。	本案通過，將提 114 年股東常會討論。
		6.廢除本公司「長短期投資作業管理辦法」，提請 決議。	本案通過。
		7.本公司第六屆第一次薪資報酬委員會，業於 113 年 11 月 07 日召開，相關議案，提請 決議。	
		8.本公司 114 年度會計師查核簽證公費案，提請 決議。	本案通過。
		9.本公司及子公司擬委託安侯建業聯合會計師事務所辦理非確信服務—協助準備財務報表相關之行政工作、公司登記等案件，提請 決議。	
		10.本公司研發主管異動案，提請 決議。	
董事會	114 年 03 月 12 日	1.本公司 113 年度營業報告書及財務報告案，提請 決議。	本案通過，將提 114 年股東常會承認。
		2.本公司 113 年度員工酬勞及董事酬勞分派案，提請 決議。	本案通過，將提 114 年股東常會報告。
		3.本公司 113 年度盈餘分配案，提請 決議。	本案通過，將提 114 年股東常會承認。
		4.本公司擬辦理現金減資退還股款案，提請 決議。	本案通過，將提 114 年股東常會討論。
		5.配合法規明訂本公司「基層員工」之定義及增訂本公司「基層員工調薪及酬勞分派辦法」，提請 討論。	本案通過。
		6.配合法規修訂本公司章程案，提請 討論。	本案通過，將提 114 年股東常會討論。
		7.擬增訂本公司「預先核准非確信服務政策之一般原則」，提請 決議。	本案通過。
		8.本公司第六屆第二次薪資報酬委員會，業於 114 年 03 月 12 日召開，相關議案，提請 決議。	
		9.擬修訂本公司「薪資報酬委員會組織規程」，提請 決議。	本案通過，已於公開資訊觀測站公告。
		10.本公司出具 113 年度內部控制制度聲明書，提請 決議。	
		11.訂定 114 年股東常會召開事宜，提請 討論。	
		12.本公司 114 年度營運計劃案，提請 討論。	本案通過。
董事會	114 年 05 月 08 日	1.本公司 114 年第一季之合併財務季報告案，提請 決議。	本案通過，已於公開資訊觀測站公告。
		2.修訂本公司章程案，提請 討論。	本案通過，將提 114 年股東常會討論。
		3.訂定本公司 113 年度現金股利配息基準日相關事宜，提請 決議。	本案通過，已於公開資訊觀測站公告。
		4.本公司第六屆第三次薪資報酬委員會，業於 114 年 05 月 08 日召開，相關議案，提請 決議。	本案通過。

(十一) 最近年度及截至年報刊印日止董事或監察人對董事會通過重要決議有不同意見且有紀錄或書面聲明者，其主要內容：無此情形。

### 三、簽證會計師公費資訊

單位：新臺幣仟元

會計師事務所名稱	會計師姓名	會計師查核期間	審計公費	非審計公費		合計	備註
安侯建業聯合會計師事務所	王怡文 辛郁婷	113/01/01~ 113/12/31	3,164	稅務簽證 工商登記	650 611	4,425	—

註：本年度本公司若有更換會計師或會計師事務所者，應請分別列示查核期間，及於備註欄說明更換原因，並依序揭露所支付之審計與非審計公費等資訊。非審計公費並應附註說明其服務內容。

(一) 更換會計師事務所且更換年度所支付之審計公費較更換前一年度之審計公費減少者：無此情形。

(二) 審計公費較前一年度減少百分之十以上者：無此情形。

四、更換會計師資訊：本年度（113 年度）係屬事務所內部職務調整。

五、公司之董事長、總經理、負責財務或會計事務之經理人，最近一年內曾任職於簽證會計師所屬事務所或其關係企業者：無此情形。

六、最近年度及截至年報刊印日止，董事、監察人、經理人及持股比例超過百分之十之股東股權移轉及股權質押變動情形：

職 稱	姓 名	113 年度		當年度截至 04 月 30 日止	
		持有股數 增(減)數	質押股數 增(減)數	持有股數 增(減)數	質押股數 增(減)數
董事長兼 總經理	王世岳	—	—	—	—
董事	佰鴻工業(股)公司 代表人：廖心蓓	—	—	—	—
董事	陳淑桂	—	—	—	—
董事	萬旭投資(股)公司 代表人：林勃遠	—	—	—	—
董事	羽禾(股)公司 代表人：陳星茹	—	—	—	—
獨立董事	馮竹健	—	—	—	—
獨立董事	賴子睿	—	—	—	—
獨立董事	林家慶	—	—	—	—
獨立董事	胡光偉	—	—	—	—

七、持股比例占前十名之股東，其相互間為關係人或為配偶、二親等以內之親屬關係之資訊：

114年4月21日 單位：股/%

姓名	本人持有股份		配偶、未成年子女持有股份		利用他人名義合計持有股份		前十大股東相互間具有關係人或為配偶、二親等以內之親屬關係者，其名稱或姓名及關係		備註
	股數	持股比例	股數	持股比例	股數	持股比例	名稱(或姓名)	關係	
佰鴻工業股份有限公司	19,020,148	11.73%	-	-	-	-	廖宗仁	個人為公司之董事長	無
蘇河仰	6,076,000	3.75%	-	-	-	-	無	無	無
岡谷電機產業株式會社	5,214,702	3.22%	-	-	-	-	無	無	無
林志鑫	4,929,000	3.04%	-	-	-	-	無	無	無
王毓淇	4,014,212	2.48%	-	-	-	-	無	無	無
鄭忠政	3,518,000	2.17%	-	-	-	-	無	無	無
廖宗仁	3,430,723	2.12%	-	-	-	-	佰鴻工業股份有限公司	個人為公司之董事長	無
王陳麗榕	2,957,920	1.82%	-	-	-	-	無	無	無
王世岳	2,409,043	1.49%	1,080,575	0.67%	-	-	久禾投資開發(股)公司	個人為公司之董事長	無
久禾投資開發股份有限公司	2,009,581	1.24%	-	-	-	-	王世岳	個人為公司之董事長	無

八、公司、公司之董事、監察人、經理人及公司直接或間接控制之事業對同一轉投資事業之持股數，並合併計算綜合持股比例：

114年4月30日 單位：仟股/%

轉投資事業 (採用權益法之投資)	本公司投資		董事、監察人、經理人及直接或間接控制事業之投資		綜合投資	
	股數	持股比例	股數	持股比例	股數	持股比例
香港久正公司	39,500	100.00%	-	-	39,500	100.00%
美國久正公司	155	100.00%	-	-	155	100.00%
久正 Samoa	17,711	100.00%	-	-	17,711	100.00%
久禾光電(股)公司	9,575	23.27%	12,773	31.05%	22,348	54.32%
大正國際投資有限公司	2,744	100.00%	-	-	2,744	100.00%
大禾國際投資有限公司	2,744	100.00%	-	-	2,744	100.00%
大陽國際投資有限公司	2,390	100.00%	-	-	2,390	100.00%

參、募資情形  
一、資本及股份  
(一)股本來源

年 月	發 行 價 格	核 定 股 本		實 收 股 本		備 註					
		股 數	金 額	股 數	金 額	股 本 來 源	以 現 金 以 外 之 財 產 抵 充 之 股 款 者	生 效 日 期	文 號	金 額	其 他
80.09	10 元	2,000,000	20,000,000	2,000,000	20,000,000	自有資金	無	不適用	原始設立資本額	20,000,000	無
90.07	10 元	60,000,000	600,000,000	53,143,000	531,430,000	盈餘轉增資	無	90.07.02	(90) 台財證(一)第 141962 號	54,930,000	無
91.03	10 元	60,000,000	600,000,000	59,143,000	591,430,000	現金增資	無	91.01.04	(90) 台財證(一)第 178251 號	60,000,000	無
91.08	10 元	82,000,000	820,000,000	65,613,940	656,139,400	盈餘、員工紅利及資本公積轉增資	無	91.07.01	(91) 台財證(一)第 0910135698 號	64,709,400	無
93.07	10 元	200,000,000	2,000,000,000	68,744,637	687,446,370	盈餘轉增資	無	93.06.28	(93) 台財證(一)第 0930128395 號	31,306,970	無
93.09	10 元	200,000,000	2,000,000,000	110,302,745	1,103,027,450	合併增資	無	93.08.23	(93) 金管證(一)第 0930136262 號	415,581,080	無
94.03	10 元	200,000,000	2,000,000,000	110,347,328	1,103,473,280	公司債轉換	無	94.05.23	經 授 商 字 09401090670 號	445,830	無
94.10	10 元	200,000,000	2,000,000,000	106,111,328	1,061,113,280	庫藏股減資	無	94.11.04	經 授 商 字 09401217230 號	42,360,000	無
95.02	10 元	200,000,000	2,000,000,000	104,861,328	1,048,613,280	庫藏股減資	無	95.03.01	經 授 商 字 09501035370 號	12,500,000	無
95.11	10 元	200,000,000	2,000,000,000	134,861,328	1,348,613,280	現金增資	無	95.08.25	金 管 證 一 字 0950136728 號	300,000,000	無
95.12	10 元	200,000,000	2,000,000,000	136,669,743	1,366,697,430	公司債轉換	無	96.01.15	經 授 商 字 09601008320 號	18,084,150	無
96.03	10 元	200,000,000	2,000,000,000	137,348,795	1,373,487,950	公司債轉換	無	96.06.28	經 授 商 字 09601144440 號	6,790,520	無

年 月	發 行 價 格	核 定 股 本		實 收 股 本		備 註					
		股 數	金 額	股 數	金 額	股 本 來 源	以 現 金 以 外 之 財 產 抵 充 股 款 者	生 效 日 期	文 號	金 額	其 他
96.06	10 元	200,000,000	2,000,000,000	166,455,127	1,664,551,270	公司債轉換	無	96.09.10	經 授 商 字 第 09601221660 號	291,063,320	無
96.11	10 元	200,000,000	2,000,000,000	165,582,711	1,655,827,110	公司債轉換 註銷庫藏股	無	96.12.11	經 授 商 字 第 09601300780 號	16,725,840 25,450,000	無
97.02	10 元	200,000,000	2,000,000,000	162,914,923	1,629,149,230	公司債轉換 註銷庫藏股	無	97.03.04	經 授 商 字 第 09701052240 號	3,002,120 29,680,000	無
97.08	10 元	220,000,000	2,200,000,000	166,173,221	1,661,732,210	資本公積轉 增資	無	97.07.15	金 管 證 一 字 第 0970035473 號	32,582,980	無
97.12	10 元	220,000,000	2,200,000,000	162,173,221	1,621,732,210	註銷庫藏股	無	97.12.24	經 授 商 字 第 09701322390 號	40,000,000	無

114 年 4 月 30 日

股 份 種 類	核 定 股 本		備 註
	流 通 在 外 股 份 (上 櫃)	未 發 行 股 份	
普 通 股	162,173,221	57,826,779	無
		220,000,000	

## (二)主要股東名單

114年4月21日

主要股東名稱	股份 持有股數	持 股 比 例
佰鴻工業股份有限公司	19,020,148	11.73%
蘇河仰	6,076,000	3.75%
岡谷電機產業株式會社	5,214,702	3.22%
林志鑫	4,929,000	3.04%
王毓淇	4,014,212	2.48%
鄭忠政	3,518,000	2.17%
廖宗仁	3,430,723	2.12%
王陳麗榕	2,957,920	1.82%
王世岳	2,409,043	1.49%
久禾投資開發股份有限公司	2,009,581	1.24%

## (三)公司股利政策及執行狀況

### 1.本公司股利政策：

董事會為維持股利穩定，得就可供分派盈餘之百分之七十以上，參酌公司業績發展及資金狀況擬定股利分派議案，其以現金股利分派部份不低於擬分派股利之百分之二十，惟若可以其他方式募集所需資金或公司資金充裕時，亦可考慮提高現金股利或全部以現金股利分派，避免過度稀釋每股盈餘。

### 2.本次股東會擬議股利分配情形：

本公司114年3月12日董事會決議通過，配發股東現金股利新台幣32,434,645元(每股新台幣0.20元)，並將提114年股東常會報告。

(四)本次股東會擬議之無償配股對公司營業績效及每股盈餘之影響：本次股東會配發股東現金股利新台幣32,434,645元，全數以現金股利分派(100%)，未有無償配股情形，故不適用。

## (五)員工及董事、監察人酬勞

### 1.公司章程所載員工及董事、監察人酬勞之成數或範圍：

依本公司章程規定，本公司年度如有獲利，應提撥員工酬勞5%及董事酬勞不高於1%。但公司尚有累積虧損時，應預先保留彌補數額。前項員工酬勞發給股票或現金之對象，包括符合一定條件之控制或從屬公司員工，該一定條件由董事會訂定之。

### 2.本期估列員工、董事及監察人酬勞金額之估列基礎、以股票分派之員工酬勞之股數計算基礎及實際分派金額若與估列數有差異時之會計處理：

本公司依據公司章程規範，估計可能的員工酬勞及董事酬勞發放金額，若實際發放數與估列數有差異時，將依會計估計變動處理，並將該變動之影響認列為次年度損益。

3.董事會通過分派酬勞情形：

本公司 114 年 3 月 12 日董事會通過

(1)以現金分派之員工酬勞新台幣 580,956 元及董事酬勞新台幣 116,191 元。

(2)以股票分派之員工酬勞金額占本期稅後純益及員工酬勞總額合計數之比例：  
不適用。

4.前一年度員工及董監酬勞之實際分派情形、與認列員工及董監酬勞有差異者之差異數、原因及處理情形：112 年度認列之員工酬勞新台幣 11,188,866 元及董事酬勞新台幣 2,237,774 元與實際分派情形無差異。

(六)公司買回本公司股份情形：無。

二、公司債辦理情形：無。

三、特別股辦理情形：無。

四、海外存託憑證辦理情形：無。

五、員工認股權憑證辦理情形：無。

六、限制員工權利新股辦理情形：無。

七、併購或受讓他公司股份發行新股辦理情形：無。

八、資金運用計劃執行情形：不適用。

## 肆、營運概況

### 一、業務內容

#### (一)業務範圍

##### 1.公司所營業務之主要內容

- (1) 資料儲存及處理設備製造業。
- (2) 電子零組件製造業。
- (3) 一般儀器製造業。
- (4) 光學儀器製造業。
- (5) 模具製造業。
- (6) 國際貿易業。
- (7) 製造輸出業。
- (8) 產品設計業。
- (9) 智慧財產權業。
- (10) 除許可業務外，得經營法律非禁止或限制之業務。

##### 2.所營事業比重 單位新台幣仟元；%

主 要 產 品	112年度		113年度	
	金額	%	金額	%
液 晶 顯 示 器 模 組	1,656,301	96.95	1,045,488	97.69
其 他	52,092	3.05	24,768	2.31
合 計	1,708,393	100.00	1,070,256	100.00

##### 3.公司目前之商品(服務)項目

- (1)液晶顯示器模組之設計、製造及應用。
- (2)液晶顯示器面板之設計、製造及應用。
- (3)觸控蓋板與液晶顯示器模組光學膠全貼合之設計、製造及應用。
- (4)各式訊號(HDMI、LVDS、MIPI、eDP)與 RGB 轉接板及驅動板之設計、製造及應用。
- (5)中大尺寸 Touch Monitor / Open Frame 開發。
- (6)嵌入式系統客製及含外殼整機式產品開發。
- (7)以上各項之客製化整合。

##### 4.計劃開發之新商品(服務)

- (1)持續優化汽、機車儀表用高信賴性及高對比之液晶顯示器模組。
- (2)開發中大尺寸一體黑/特殊紋理全貼合之觸控液晶顯示器模組。
- (3)具產品控制轉換訊號之液晶顯示器模組。
- (4)研發具 AI 功能之高階嵌入式單板電腦(Embedded SBC)。
- (5)研發 MCU/MPU 之圖形使用者介面(GUI)應用。
- (6)顯示相關技術開發及研究發展。
- (7)Smart Display 開發。
- (8)研發人機交互—觸覺回饋演算法及其系統應用整合。
- (9)Touch Monitor / Panel PC 整機系統整合開發。
- (10)Machine Vision / AI 整合及系統開發。

#### (二)產業概況

##### 1.產業之現況與發展

液晶顯示器(LCD)技術已經發展五十多年了，由於輕、薄的特性被廣泛應用於工控、醫療、智能家居、安防、車載及電動車充電樁…等具人機介面產品上。隨著終端產品對訊息呈現量需求增大，且要求更好之顯示效果，TN / STN 產品於工控

市場新產品應用，逐漸轉向彩色化需求，且尺寸、亮度及解析度等設計需求亦相對提高。儘管 TN、STN、FSTN 市場需求無較大之成長趨勢，但仍有一定之市場需求，久正以自有模組設計、組裝產線的優勢，搭配，如：液晶、偏光片、背光等應用材料技術的提升，可提供客製化之高解析度、高對比、高亮度、高信賴性等特性的產品，能應用於需長期供貨或對使用條件要求較高之環境。

隨著人工智慧、物聯網、大數據的發展，各式產品增加了顯示介面的需求，因此帶動中小尺寸 TFT-LCD 顯示器模組產品應用種類持續擴大，市場需求持續擴張。久正搭配 TFT 面板廠，憑藉設計及製造能力，提供客戶客製化模組設計，滿足客戶應用產品設計需求，創造出超過 50%營業額的產值，且持續成長。

全球科技從個人電腦與智慧手機邁向 AIoT(智慧聯網)時代，即結合新一代 5G 通訊技術、人工智慧及物聯網的整合服務與解決方案。在此技術發展趨勢下，久正亦跨足嵌入式(Embedded)系統之發展，提供 MCU、MPU 等不同等級之運算及 I/O 能力主板，搭配各尺寸、規格模組，可滿足客戶設計規格需求，將創造另一波成長動能。

## 2. 產業上、中、下游之關聯性

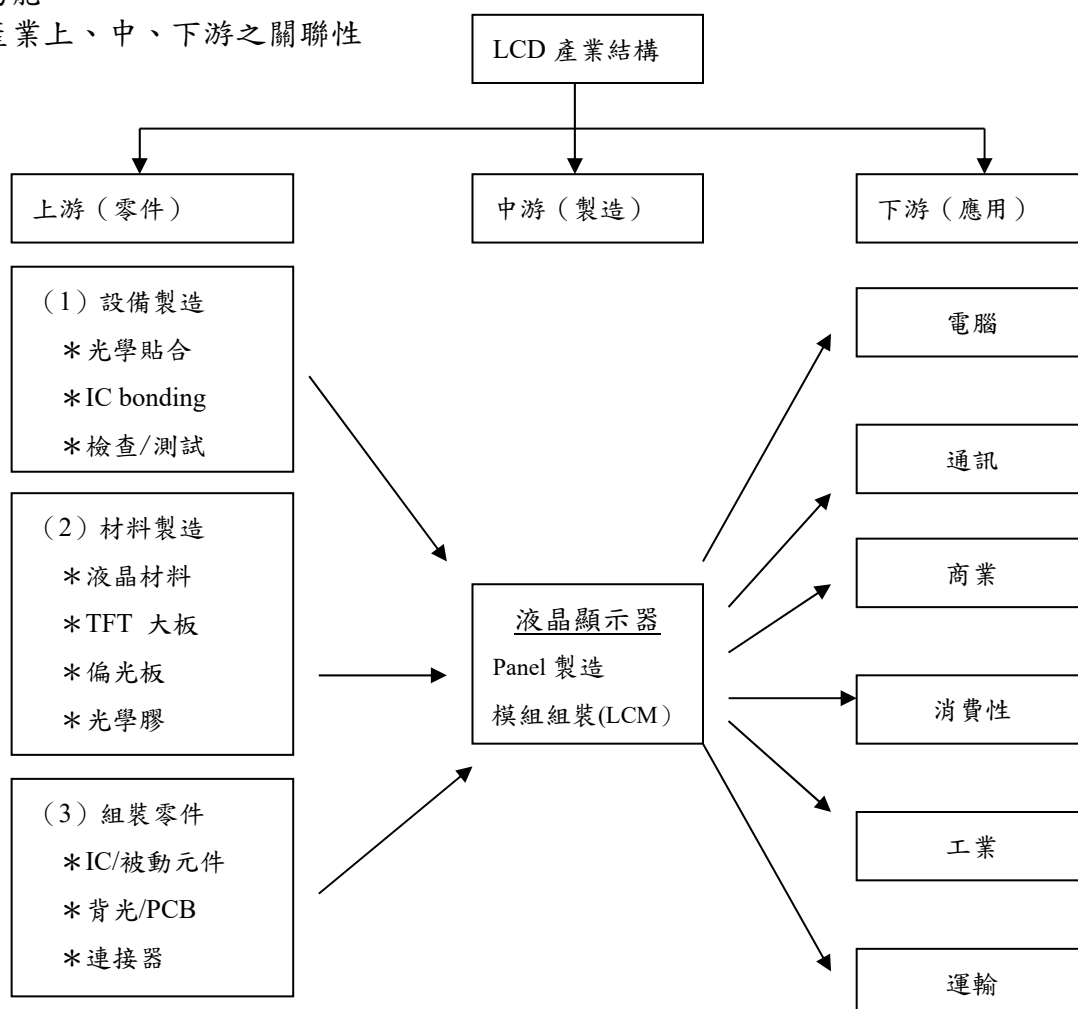

### 3. 產品之各種發展趨勢及競爭情形

#### (1) 液晶顯示面板：

以發展高解析度、多彩、廣視角、省電的產品為主，目前主要競爭者為台灣、大陸等廠商。

#### (2) 液晶顯示模組：

以整合IC設計及提供客戶完整服務為競爭重點，產品的發展則以輕薄、省電、高亮、高解析度及高信賴性規格為主，並搭配觸控面板應用於中高階產品。目前主要競爭者亦為台灣、大陸、香港及馬來西亞等廠商。

#### (3) 嵌入式單板電腦(Embedded SBC)：

以提供高技術性及功能性之完整人機介面解決方案(HMI solution)，供客戶縮短其產品開發時程。目前主要競爭者為台灣、大陸等廠商。

### (三) 技術及研發概況

#### 1. 最近年度截至年報刊印日止投入之研發費用

單位：新台幣仟元

年度	113 年度	114 年第一季	114 年度(預計)
研究發展費用	55,640	13,759	59,828

#### 2. 開發成功之技術或產品

- (1) 汽、機車儀表用高信賴性及高對比之液晶顯示器模組。
- (2) 智慧家電、居家安防應用之觸控液晶顯示器模組。
- (3) 綠能省電、環保要求之觸控液晶顯示器模組。
- (4) 光學水膠(OCR)全貼合製程之觸控蓋板液晶顯示器模組。
- (5) 開發醫療及工業產品 OEM Tablet PC。
- (6) 中大尺寸光學水膠(OCR)全貼合製程之觸控蓋板液晶顯示器模組。
- (7) 系統硬體及軟體客製開發及整合。
- (8) 系統開發整合(Linux、Android、Ubuntu、Debian、Yocto、RTOS...)
- (9) 高亮度顯示器模組及驅動系統。

### (四) 長、短期業務發展計畫

#### 1. 短期業務發展計畫:

- (1) 持續拓展海內外高附加價值 HMI 產品業務。
- (2) 提昇產品品質，創造產品與服務附加價值。
- (3) 於競爭激烈且低利潤之標準產品線做出差異化之市場區隔，以獨特的產品與服務贏取客戶認同，並以客製化產品創造客戶價值，在市場上取得優勢。
- (4) 配合生產地點，當地採購，以強化成本優勢，靈活調配各廠之生產產能，以降低生產成本。
- (5) 縮短 L/T 及調整 MOQ 滿足客戶需求，因應產業的瞬息萬變。

#### 2. 長期業務發展計畫:

- (1) 提供客戶全面的技術與產品規格解決方案。

- (2)為客戶提供週邊產品整合設計 (Total Solution)，除提供本公司生產之顯示器模組，也為其提供週邊元件設計、生產整合的解決方案，例如：遙控器產品提供顯示模組加上按鍵面板之電路整合設計與生產製造等，藉此為客戶產品節省空間與面積，使其更具市場競爭力。
- (3)加強與其他技術面板供應商之合作。
- (4)提供高技術性及功能性之完整人機介面解決方案(HMI solution)，包含硬體及軟體，供客戶縮短其產品開發時程。
- (5)戶外人機介面設備應用愈趨廣泛，開發超廣溫、高信賴性及光學貼合產品推廣客戶。
- (6)持續擴展建立全球行銷據點、強化行銷通路，以增加市場佔有率。

## 二、市場及產銷概況

### (一)市場分析

本公司自創立以來即以自有品牌行銷於全球，藉由完整的行銷計畫及完善的代理商系統，在世界各知名大廠建立完善的品牌形象，更因良好的品質政策，經世界各知名大廠認證後，成為市場上液晶顯示器主要供應商之一。近年來由於生產型態的轉變，東南亞及東歐地區已逐漸成為主要之代工及生產區域，久正積極掌握由歐美地區移轉之訂單，同時接觸歐美品牌客戶及亞洲的代工廠，完整的掌握市場需求。

#### 1.合併公司民國 113 及 112 年度主要商品(服務)之銷售(提供)地區：(銷售淨額)

單位：新台幣仟元

地 區	112 年度	百分比	113 年度	百分比
臺 灣	\$ 142,283	8.33%	\$ 146,115	13.65%
美 國	321,450	18.81%	156,232	14.60%
德 國	539,800	31.60%	390,671	36.50%
其他國家	704,860	41.26%	377,238	35.25%
合 計	\$ 1,708,393	100.00%	\$ 1,070,256	100.00%

#### 2.市場未來之供需狀況與成長性、競爭利基

隨著網路技術與無線通訊的進步，以及資訊、家電、通訊等產業之蓬勃發展，加上終端產品對使用者介面要求，市場對於液晶顯示器的需求仍持續增加。

綜觀整個市場，中小尺寸顯示器為配合產品生命週期愈來愈短的趨勢下，同時因應下游產品市場的競爭激烈，產品不斷推陳出新，唯有在設計速度、技術與經驗上不斷成長與投入，以及致力於降低生產成本、整合資源及提升創新技術，建立技術自主性，方能掌握市場競爭優勢。

本公司自成立以來，即積極致力於液晶顯示器模組之拓展，除與各地之經銷商合作建立行銷據點外，並在世界各地參展及刊登產品廣告，建立良好之品牌形象，提高產品知名度，且因重視產品研發及品質之提升，產品已獲客戶信賴，並居業界領導廠商之一。

本公司基於發展為中小尺寸平面顯示器第一品牌的方針下，並不侷限於成為單純的STN供應商，更積極跨足各項中小尺寸顯示器之市場，且透過與其他技術面板供應商策略合作，提供客戶多樣化之解決方案。因應不同環境之產品應用，本公司建置各類研發及生產線，以提供客戶多樣的選擇，在不斷發展利基產品滿足客戶多樣化之需求下，搭配一站式採購的服務，未來發展應屬可期。

### 3.發展遠景之有利、不利因素及因應對策

#### (1)有利因素

- A. 因市場價格競爭考量，歐美生產訂單除原有亞洲地區代工外，亦有移轉東歐及東南亞代工之趨勢以增加利潤，此一市場商機浮現的同時，久正光電已與原開發設計端之歐美客戶建立完善之連繫管道，密切掌握訂單動向，並藉由代理商連結各大城市及主要工業區之客戶，架構緊密的業務銷售網，以充分掌握市場狀況。
- B. 以完整之研發經驗，整合觸控方案、光學貼合、人機介面控制板，結合 LCM 產品銷售，推廣觸控市場。此發展趨勢有助於本公司擴大營運規模，且本公司產品應用涵蓋通訊、消費性電子、資訊家電、醫療儀器、工業用機器、讀卡機及其他電子產品，因此，對於未來的發展相當樂觀。
- C. 優異客製化產品設計能力，提供最佳模組整合方案，創造客戶產品價值。
- D. 基於與其他技術面板供應商之良好關係，本公司積極與其他技術面板供應商建立策略合作關係，以跨足各項中小尺寸顯示器之市場。
- E. 本公司向來與原物料供應商維持良好穩定的供應關係，且進貨家數眾多，原料來源充裕。
- F. 嵌入式產品已完成系列研發及設計。搭配 3.5” ~23 “ TFT LCM，快速提供客戶完整解決方案，幫助客戶快速升級，增加產品線並帶動公司業績成長。

#### (2)不利因素及因應對策

- A. 區域性衝突不斷、中國經濟下行，以及全球性通膨未見緩解，致國際政治及經濟問題升溫。

##### 公司因應對策

開拓各區域客戶，以分散風險，密集與供應商合作，並提前備料以保持供貨穩定，依據進料成本與客戶協商提高售價以維持利潤。

- B. 匯率劇烈波動影響接單及獲利。

##### 公司因應對策

因應客戶需求，陸續將產品設計改為消費性產品規格，提高競爭力；採購部門加強對主要原料之供應商改為美元報價，以降低成本。

- C. 液晶顯示器模組後段製程未全面自動化，影響生產效能。

##### 公司因應對策

適度調配運用各廠產能，將人力密集產品或製程，移轉至海外廠集中生產，以降低生產成本。另一方面，改善製程良率及增加自動化設備，以提升生產效能，降低人力需求。

- D. 液晶顯示器產品生命週期愈趨減少，在產品評估開發必須迅速、多樣化。

##### 公司因應對策

提供全方位整合性之產品，包含軟體設計調適之服務，增加客戶對久正之黏著度，減少競爭對手切入之機會，並於客戶有新增、更新或改版需求時，更快的提出解決方案。

#### (二)主要產品之重要用途及產製過程

##### 1.主要產品之重要用途

液晶顯示器及模組主要應用在工業控制、監控系統、收銀系統、事務機器、通訊器材、智能家居、車載產品及消費性電子產品等…。

2. 主要產品產製過程

(1) LCD後製程生產流程圖

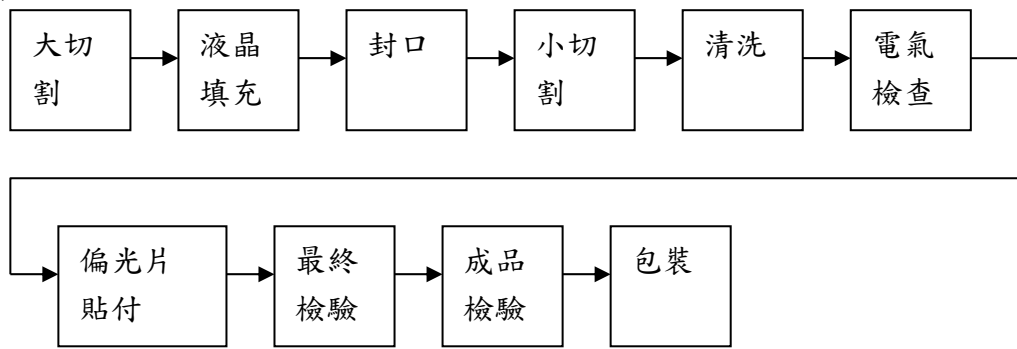

(2) OCA 製程生產流程圖

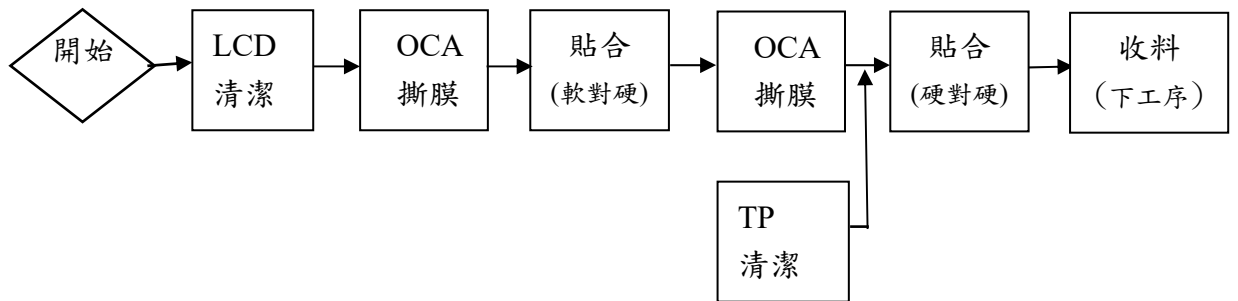

(3) OCR光學水膠貼合製程生產流程圖

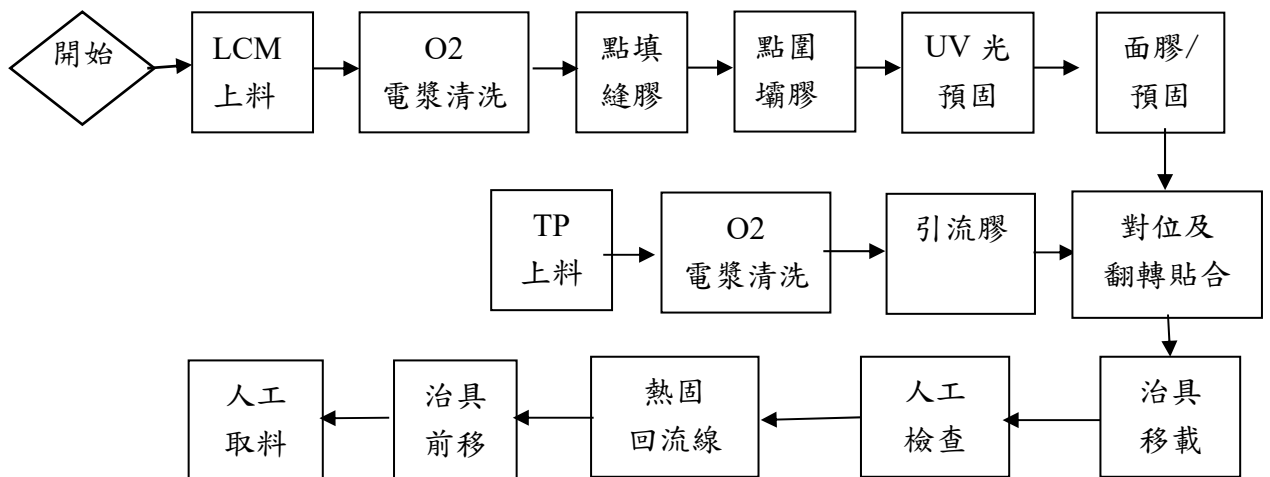

(4)COG生產流程圖

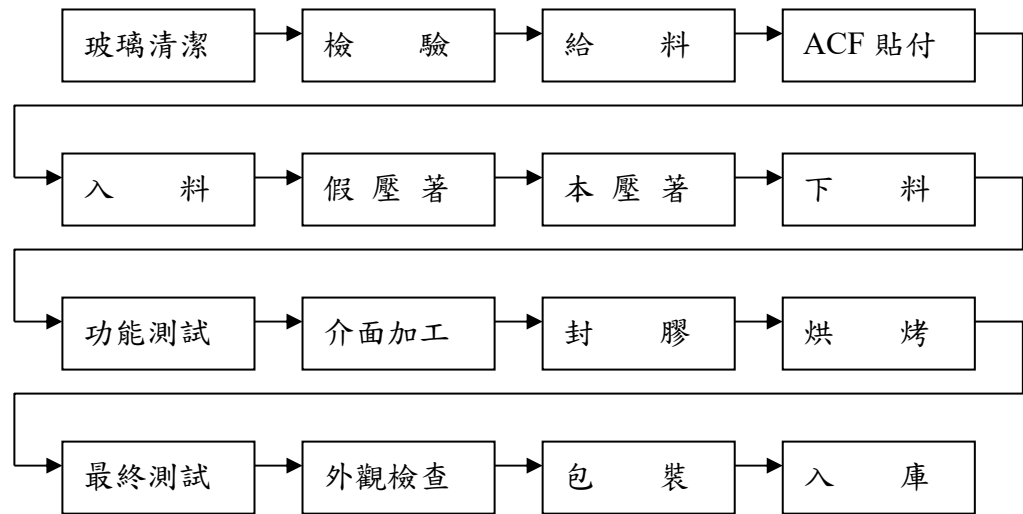

(5)COB生產流程圖

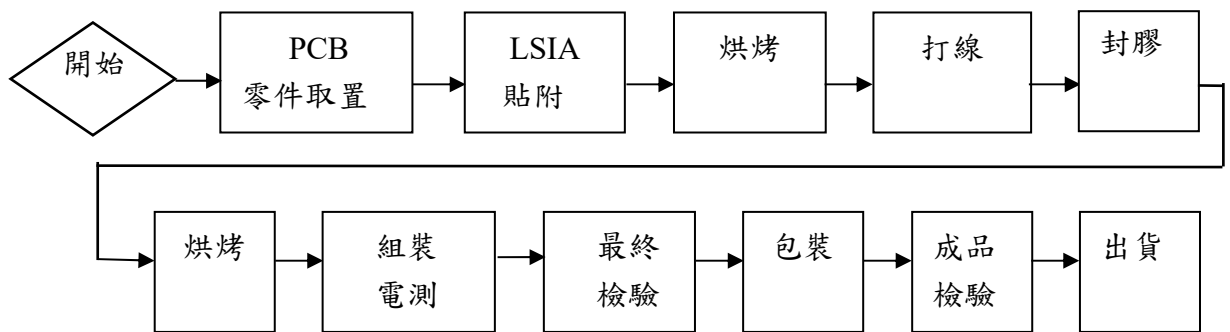

(6) SMD生產流程圖(虛線區為 Dip 自動選焊機)

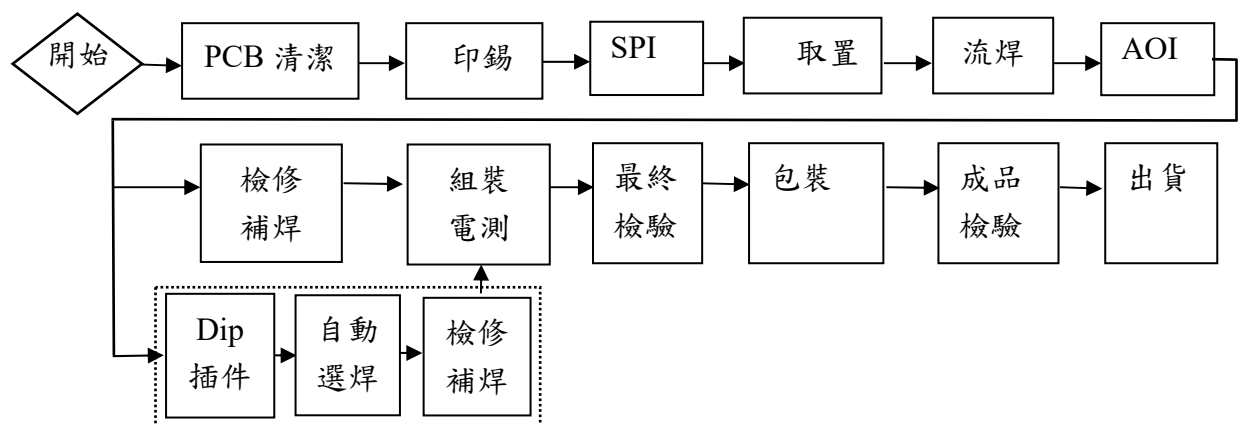

(7) TAB 生產流程圖

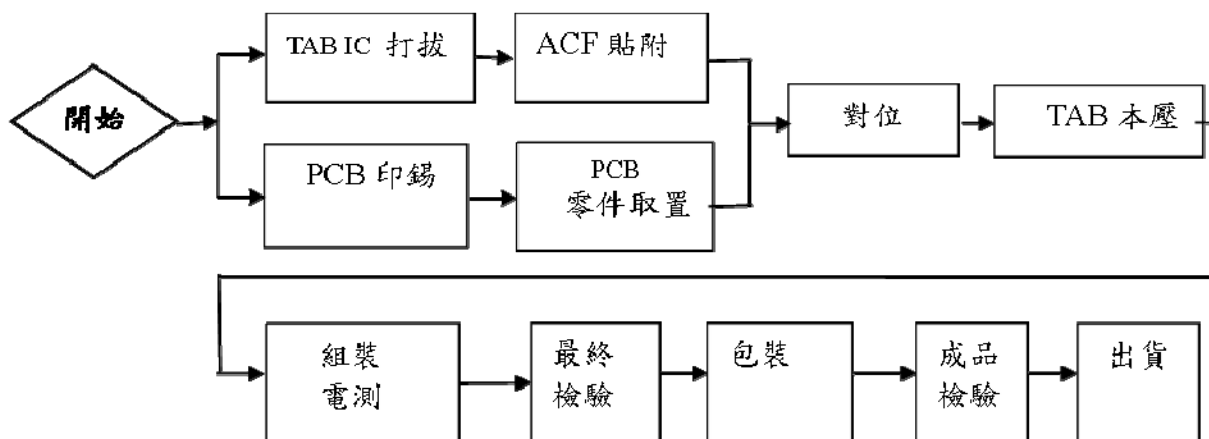

(三)主要原料之供應狀況

1.LCD 主要原料之供應狀況

項目	主要供應廠商	供應狀況
STN 玻璃	臺灣、中國大陸	順暢
TFT 玻璃	臺灣、中國大陸	順暢
液晶(LC)	日本、德國、臺灣、中國大陸	順暢
偏光片(PLZ)	臺灣、日本、中國大陸	順暢
輔助材料	日本、臺灣	順暢

2.LCM 主要原料之供應狀況

項目	主要供應廠商	供應狀況
積體電路(IC)	美國、臺灣	順暢
軟性電路板(FPC)	臺灣、中國大陸	順暢
背光(LE)	臺灣、中國大陸	順暢
電路板(PCB)	臺灣、中國大陸	順暢
觸控面板(TP)	臺灣、中國大陸	順暢
電阻(CR)、電容(EC)	臺灣、日本、中國大陸	順暢

(四) 最近二年度任一年度中曾占進(銷)貨總額百分之十以上之廠商(客戶)名稱及其進(銷)貨金額與比例，並說明其增減變動原因。  
 1.最近二年度主要銷貨客戶資料

單位：新台幣仟元；%

年度 項目	112 年度			113 年度			當年度截至 114 年 3 月 31 日					
	名稱	金額	占全年度 銷貨淨額 比率%	關係	名稱	金額	占全年度 銷貨淨額 比率%	關係	名稱	金額	占當年度截至 前一季止銷貨 淨額比率%	關係
1	A 公司	344,199	20.15	無	A 公司	242,906	22.70	無	C 公司	19,199	7.60	無
2	B 公司	127,934	7.49	無	C 公司	89,604	8.37	無	D 公司	16,641	6.59	無
	其他	1,236,260	72.36		其他	737,746	68.93		其他	216,710	85.81	
	銷貨淨額	1,708,393	100.00		銷貨淨額	1,070,256	100.00		銷貨淨額	252,550	100.00	

增減變動原因：主係因客戶需求及產品組合差異所致。

2.最近二年度主要供應商資料

單位：新台幣仟元；%

年度 項目	112 年度			113 年度			當年度截至 114 年 3 月 31 日					
	名稱	金額	占全年度 進貨淨額 比率%	關係	名稱	金額	占全年度 進貨淨額 比率%	關係	名稱	金額	占當年度截至 前一季止進貨 淨額比率%	關係
1	AA 公司	130,970	14.47	無	AA 公司	76,196	11.27	無	CC 公司	14,296	8.63	無
2	BB 公司	62,436	6.90	無	BB 公司	61,249	9.06	無	DD 公司	13,053	7.88	無
	其他	711,787	78.63		其他	538,814	79.67		其他	138,243	83.49	
	進貨淨額	905,193	100.00		進貨淨額	676,259	100.00		進貨淨額	165,592	100.00	

增減變動原因：主係因客戶需求及產品組合差異，造成採購原物料變動所致。

三、最近二年度及截至年報刊印日止從業員工資料：

人數		年度	112 年度	113 年度	當年度截止 114 年 3 月 30 日
		員工 人數	直接人員		326
間接人員			281	271	271
管理人員			80	82	81
合計			687	625	630
平均年歲			40	41	41
平均服務年資			13.28	12.63	12.71
學歷 分佈 比率	博士		-	-	-
	碩士		4%	4%	5%
	大專		31%	34%	34%
	高中		28%	28%	28%
	高中以下		37%	34%	33%

四、環保支出資訊

(一)最近二年度及截至年報刊印日止因污染環境所受損失及處分：無。

(二)未來因應對策

1. 推行 ISO14064-1 溫室氣體盤查活動(完成和取得第三方碳盤查查證證書)，導入碳管家資訊平台，整合集團盤查資訊，優化盤查效率和資訊準確性，以符合政府法規、客戶需求及世界趨勢。
2. 持續落實 ISO14001 環境管理制度，以符合政府相關環保法規要求。
3. 配合美國地區客戶要求進行 RBA(責任商業聯盟 Responsible Business Alliance)線上註冊和填寫自我評估問卷 SAQ (總公司、台灣工廠)，及後續教育訓練，評估第三方認證等要求。
4. 持續執行垃圾分類、減廢之措施，降低事業廢棄物清除處理費用。

(三)未來預計環保資本支出如下所示：

單位：新台幣仟元

年度	114 年度	115 年度
擬購置之防治 污染設備或支 出內容	1.減少廢水放流水檢測項目 2.光電材料元件製造業特定水質	1.減少廢水放流水檢測項目 2.光電材料元件製造業特定水質
預計改善情形	符合工業區廢水納管要求及環保 部法規	符合工業區廢水納管要求及環保 部法規
金額	1.廢水檢測費 60 2.廢棄物處理費 400 3.工業區污水費 200	1.廢水檢測費 30 2.廢棄物處理費 350 3.工業區污水費 180

## 五、勞資關係

### (一)現行重要勞資協議及實施情形

#### 1.員工福利措施

本公司自設立起，即成立「職工福利委員會」，由該委員會定期發放員工生日禮券、分送年節禮品、舉辦年度旅遊活動、球類比賽、部門聚餐等活動及給予婚喪禮金。

本公司章程規定，年度如有獲利，應提撥員工酬勞5%。但公司尚有累積虧損時，應預先保留彌補數額。前項員工酬勞發給股票或現金之對象，包括符合一定條件之控制或從屬公司員工，該一定條件由董事會訂定之。本公司民國113年度員工酬勞金額為580,956元。

每年定期檢視公司營運成果及員工績效，配合物價水準，適度調整員工薪資，以激勵員工。

鼓勵員工參加政府開設補助之勞工在職訓練課程，一經結業取得相關證明文件，得向公司申請勞工自付額補助；外部單位開設與工作職能相符之課程，得給予公假。

建立企業特約職醫與職護臨廠醫護制度，及每年定期舉辦員工健康檢查，協助員工為健康把關；勞工健康安全講座及定期消防演練，強化員工對道路交通安全、消防及防災…之意識。

依國際人權公約精神制定員工工作規則及相關內控管理辦法等職場多元化政策，保障員工人權，配合政府政策超額進用身心障礙員工、鼓勵員工申請育嬰假、女性主管占比及薪資皆不遜於男性，期能為社會責任盡一份心力。

#### 2.退休制度

依勞工退休金條例(下稱新制)，自94年7月1日起，為新進及選擇適用新制之員工，按月工資提繳6%退休金至個人退休金帳戶；同時依勞動基準法(下稱舊制)為選擇適用舊制及選擇新制尚有保留舊制年資之員工，按月提撥適額退休準備金至臺銀退休金專戶，以確保員工之權益。其中，任職本公司已滿十五年以上者及員工如符合年資加年齡大於或等於六十者，得申請優惠退休。

#### 3.其他重要協議

本公司對員工薪資或各項福利措施一直相當重視，勞資雙方意見可透過不同管道(如：勞資會議/福委會/訪談等)，獲得充分溝通及協調，故尚無勞資糾紛等情事發生。

(二)最近年度及截至年報刊印日止，因勞資糾紛所遭受之損失：無。

## 六、資通安全管理：

(一) 敘明資通安全風險管理架構、資通安全政策、具體管理方案及投入資通安全管理之資源等：

### 1. 資通安全風險管理架構：

本公司已設置資訊安全專責主管，為強化本公司之資訊安全管理，並確保資料、系統及網路安全，設立「資通安全部」為資安專責單位，部門內另包含一名資安人員，負責資通安全政策、資通安全管理辦法與資安事務的制定、規劃與執行。資訊安全專責主管至少每年一次向董事會報告重大資安議題、政策或規劃。

### 2. 資通安全政策：

訂定「資通安全管理辦法」，強化資訊安全管理，確保所屬資訊資產機密性、完整性與可用性，及提高相關人員資訊安全意識，以提供資訊服務持續運作之環境，並符合相關法規要求。

### 3. 具體管理方案：

為達資安政策與目標，建立全面性的資安防護，推行具體管理方案如下：

#### 對外：

- (1) 定期進行官方網站弱點掃瞄，加以補強及修護，以降低資安風險，建立安全營運平台。
- (2) 採購國際知名雲端防毒軟體，與世界同步接軌，防患未然。
- (3) 使用高階防火牆，並定期檢視規則與政策，阻擋風險於牆外。
- (4) 採用垃圾郵件偵測系統，為郵件防守第一道關卡，有效阻隔駭客郵件。

#### 對內：

- (1) 定期進行社交工程演練，以提升員工日常作業的警覺性，共同維護資訊安全。
- (2) 定期進行電腦弱點掃瞄，針對相關問題進行處置，以加強內部電腦防護力，提升資安防禦。
- (3) 定期舉辦人員資安教育訓練，內化資安防護的警覺性，以降低資安風險。
- (4) 精實資安管理制度，隨著環境變化及法令規範，不斷精進資安管理制度，以應對隨時可能發生的狀況。
- (5) 內部發送資安通報，內容包含資通業界時事、資安知識、規範事項宣導，加強人員資訊安全意識。

### 4. 投入資源：

- (1) 成立資通安全部，設置一名專責主管及一名資安人員，負責公司資訊安全相關事務的規劃、導入與執行，每週二次內部會議，以提升資通訊安全為要務。
- (2) 採購防火牆、防毒、垃圾郵件過濾等相關系統，強化資訊安全。
- (3) 每年至少一次與資安專業廠商配合，進行官網弱掃、主機弱掃、社交工程演練，以提高整體作業環境的安全性。
- (4) 每年至少舉辦一次員工資安教育訓練。

(二) 列明最近年度及截至年報刊印日止，因重大資通安全事件所遭受之損失、可能影響及因應措施，如無法合理估計者，應說明其無法合理估計之事實：無此情形。

## 七、重要契約

契約性質	當事人	契約起訖日期	主要內容	限制條款
中長期借款契約	永豐銀行	109.02.15~114.05.15	中長期資金之借貸	依契約內容
中長期借款契約	臺灣銀行	109.02.15~114.02.15	中長期資金之借貸	依契約內容
廠房租約	久禾光電(股)公司	110.01.01~114.12.31	租賃廠房	依契約內容

## 伍、財務狀況及財務績效之檢討分析與風險事項

### 一、財務狀況

單位：新台幣千元

項 目	年 度	113 年度	112 年度	差 異	
				金 額	%
流動資產		1,221,346	1,380,392	(159,046)	-11.52%
採權益法之投資		331,099	278,362	52,737	18.95%
不動產、廠房及設備		551,922	538,375	13,547	2.52%
無形資產		1,154	2,107	(953)	-45.23%
其他資產		10,524	16,079	(5,555)	-34.55%
資產總額		2,116,045	2,215,315	(99,270)	-4.48%
流動負債		284,832	326,050	(41,218)	-12.64%
非流動負債		14,024	27,589	(13,565)	-49.17%
負債總額		298,856	353,639	(54,783)	-15.49%
股本		1,621,732	1,621,732	—	—
資本公積		8,300	5,626	2,674	47.53%
保留盈餘		276,566	351,280	(74,714)	-21.27%
其他權益		(89,409)	(116,962)	27,553	23.56%
非控制權益		—	—	—	—
權益總額		1,817,189	1,861,676	(44,487)	-2.39%

重大變動項目說明：

- (一) 無形資產較上期減少，主係因電腦軟體攤銷所致。
- (二) 其他資產較上期減少，主係因國外營運機構財務報表換算之兌換差額所致。
- (三) 非流動負債較上期減少，主係因長期借款轉列為一年內屆期之長期借款(即流動負債)所致。
- (四) 資本公積較上期增加，主係因採用權益法認列之關聯企業之變動數增加所致。
- (五) 保留盈餘較上期減少，主係因本期淨利大減及發放股利所致。
- (六) 其他權益較上期增加，主係因國外營運機構財務報表換算之兌換差額所致。

### 二、財務績效

#### (一)財務績效分析

單位：新台幣千元

項 目	年 度	113 年	112 年	增減金額	變動比例(%)
營業成本	996,577	1,416,727	(420,150)	-30%	
營業毛利	73,679	291,666	(217,987)	-75%	
營業費用	197,368	215,608	(18,240)	-8%	
營業淨利	(123,689)	76,058	(199,747)	-263%	
營業外收入(支出)	134,764	144,779	(10,015)	-7%	
稅前淨利	11,075	220,837	(209,762)	-95%	
所得稅費用(利益)	7,764	17,519	(9,755)	-56%	
本期淨利	3,311	203,318	(200,007)	-98%	

增減變動分析說明：

主要受到國外戰爭未止，中國經濟下行影響，尤以歐美地區客戶訂單延後及需求減緩，致113年度營業額 / 營業成本 / 營業毛利 / 營業淨利皆較112年度減少；雖然認列營業外收入—外幣兌換利益及轉投資久禾光電投資利益，結算113年度稅前淨利仍較112年度大幅減少。綜上結果，113年度較112年度淨利減少。

(二)預期銷售數量及其依據：請參閱第1~4頁致股東報告書。

### 三、現金流量

(一)最近二年度流動性分析

項 目 \ 年 度	113 年度	112 年度	增(減)比例
現金流量比率(%)	-22.30	77.63	129%
現金流量允當比率(%)	222.39	283.70	-22%
現金再投資比率(%)	-1.91	5.07	-138%

變動分析說明：113年度淨利較112年度大幅減少，113年度營業活動為淨現金流出而112年度為淨現金流入，致現金流量比率/現金流量允當比率/現金再投資比率皆較去年同期下降。

(二)未來一年現金流動性分析

單位：新台幣千元

期初現金餘額 (1)	預計全年來自 營業活動淨現 金 流 量(2)	預 計 全 年 現金流出量(3)	預計現金剩餘 (不足)數額 (1)+(2)-(3)	預計現金不足額 之補救措施	
				投資計劃	理財計劃
705,953	91,776	253,508	544,221	-	-

說明：預計全年度現金流出主要項目為現金減資161,732千元、償還銀行借款11,198千元、發現現金股利32,435千元及購置設備48,000千元等，預計未來一年度無現金流量不足情形，故未擬定補救措施。

四、最近年度重大資本支出對財務業務之影響：無。

五、最近年度轉投資政策、其獲利或虧損之主要原因、改善計畫及未來一年投資計畫：

單位：新台幣仟元

說明 項目	投資 金額	政策	獲利或虧損 之主要原因	改善計畫	未來一年 投資計畫
香港久正	166,570	持股 100%	擔任集團物流中心，承攬所有銷往歐美及香港地區之報關，僅收承攬勞務收入，故 113 年度持續獲利。	持續拓展海外市場、開發新客戶及新產品國內外參展，以增加集團知名度並維繫既有客戶關係以穩定公司營運。	無
美國久正	53,135	持股 100%	113 年度訂單需求續減，未達規模經濟，由盈轉虧。		無
久正 SAMOA	581,541	持股 100%	113 年度訂單需求續減，未達規模經濟，由盈轉虧。		無
久禾光電	125,339	持股 34.11%	113 年度營收續增，惟因產品組合致毛利率稍降，故獲利較 112 年度下降。	—	無
大正國際	27,446	持股 100%	認列轉投資公司久禾光電之投資利益。	—	無
大禾國際	27,448	持股 100%	認列轉投資公司久禾光電之投資利益。	—	無
大陽國際	23,900	持股 100%	認列轉投資公司久禾光電之投資利益。	—	無

## 六、最近年度及截至年報刊印日止風險事項之分析及評估

### (一)利率、匯率變動、通貨膨脹情形對公司損益之影響及未來因應措施

本公司 113 年度及 114 年第一季利息費用及匯兌損益如下：

單位：新台幣仟元

項 目 \ 年 度	113 年 度	114 年 第 一 季
外幣兌換利益(損失)	22,594	(415)
利息費用	505	24

1. 在利率方面，本公司與主要往來銀行皆保持密切聯繫，注意市場之變化，以取得較優惠之借款利率，113 年度利息費用佔營收淨額比例 0.05%，114 年第一季利息費用佔營收淨額比例 0.01%。
2. 由於本公司銷售產品多以外銷為主，故新台幣對美元之匯率變動對本公司損益有一定程度影響，對於美元部份除採應收應付相抵的自然避險方式規避匯率的風險，相抵後之淨額部位再視對匯率的預期採取避險措施，113 年度外幣兌換利益佔營收淨額 2.11%，114 年第一季外幣兌換損失佔營收淨額 0.16%。
3. 通貨膨脹情形對本公司損益之影響：本公司隨時注意市場價格之波動，若因通貨膨脹造成產品成本提高，本公司亦會適時調整銷售價格，因此通貨膨脹情形對本公司損益尚無重大之影響。

### (二)從事高風險、高槓桿投資、資金貸與他人、背書保證及衍生性商品交易之政策、獲利或虧損之主要原因及未來因應措施：

1. 本公司最近年度及截至年報刊印日止並未從事高風險、高槓桿投資。
2. 本公司資金貸與及背書保證對象，皆依本公司「資金貸與及背書保證作業程序」辦理，截至 113 年度期末及 114 年第一季期末皆無資金貸與他人及為他人背書保證情形。
3. 本公司從事衍生性商品交易，均以避險為目的，依「從事衍生性金融商品交易處理程序」辦理，除部份貨款以外幣支付外，餘就需求部位採取避險措施，以降低匯率波動風險，113 年度及 114 年第一季皆無從事衍生性商品交易。

### (三)未來研發計畫及預計投入之研發費用：

研發計畫皆按進度執行，詳細內容請參閱伍、營業概況/一、業務內容/(三)技術及研發概況。

### (四)國內外重要政策及法律變動對公司財務業務之影響及因應措施：

本公司向來密切注意並掌握可能影響公司營運的政策及法令，並配合增修公司內部相關制度。113 年政策及法律變動經評估對本公司的營運尚無重大影響。

### (五)科技改變（包括資通安全風險）及產業變化對公司財務業務之影響及因應措施：

液晶顯示器的市場應用越來越廣泛，從消費型產品如：智能家居、割草機及咖啡機等應用，延伸到非消費型產品包含電動車充電樁、車載、醫療、工控及各種商用顯示器等，無所不在，久正以純熟的製造技術及良好的品質，長期深耕這個領域。

本公司自成立以來，即積極致力於液晶顯示器模組之拓展，除與各地之經銷商合作建立行銷據點外，並在世界各地參展及刊登產品廣告，建立良好之品牌形象，

提高產品知名度，且因重視產品研發及品質之提升，產品深獲客戶信賴，並居業界領導廠商之一。

我們也同時專注於新產品的積極開發與市場拓展，人機介面產品、嵌入式產品、電容式觸控產品、家庭智慧型電源以及運動器材等新品推廣，以期順應潮流符合市場需求。

鑑於資通安全日益重要，已設置資訊安全專責主管並訂定「資通安全管理辦法」，強化資訊安全管理，並確保資料、系統及網路安全，設立「資通安全部」為資安專責單位，部門內另包含一名資安人員，負責資通安全政策、資通安全管理辦法與資安事務的制定、規劃與執行。確保所屬資訊資產機密性、完整性與可用性，及提高相關人員資訊安全意識，以提供資訊服務持續運作之環境。資通安全風險對公司財務業務尚無重大影響。

(六)企業形象改變對企業危機管理之影響及因應措施：

本公司企業形象良好，最近年度並無重大改變造成企業危機之情事。

(七)進行併購之預期效益、可能風險及因應措施：無。

(八)擴充廠房之預期效益、可能風險及因應措施：無。

(九)進貨或銷貨集中所面臨之風險及因應措施：

本公司密切與供應商合作，並針對特定原物料提前備料以保持供貨穩定，整體而言尚無匱乏之虞。

本公司產品品質優良，銷貨客戶與本公司皆已建立深厚之合作關係，並持續拓展各區域新客戶，避免銷貨集中之狀況，因此，所面臨之風險相對較低。

(十)董事、監察人或持股超過百分之十之大股東，股權之大量移轉或更換對公司之影響、風險及因應措施：無。

(十一)經營權之改變對公司之影響、風險及因應措施：無。

(十二)訴訟或非訟事件：

本公司及公司董事、總經理、實質負責人、持股比例超過百分之十之大股東及從屬公司並無發生訴訟、非訟或行政爭訟之情事。

(十三)其他重要風險及因應措施：無。

七、其他重要事項：無。

## 捌、特別記載事項

### 一、關係企業相關資料

(一)關係企業組織圖 (截至 113 年 12 月 31 日)

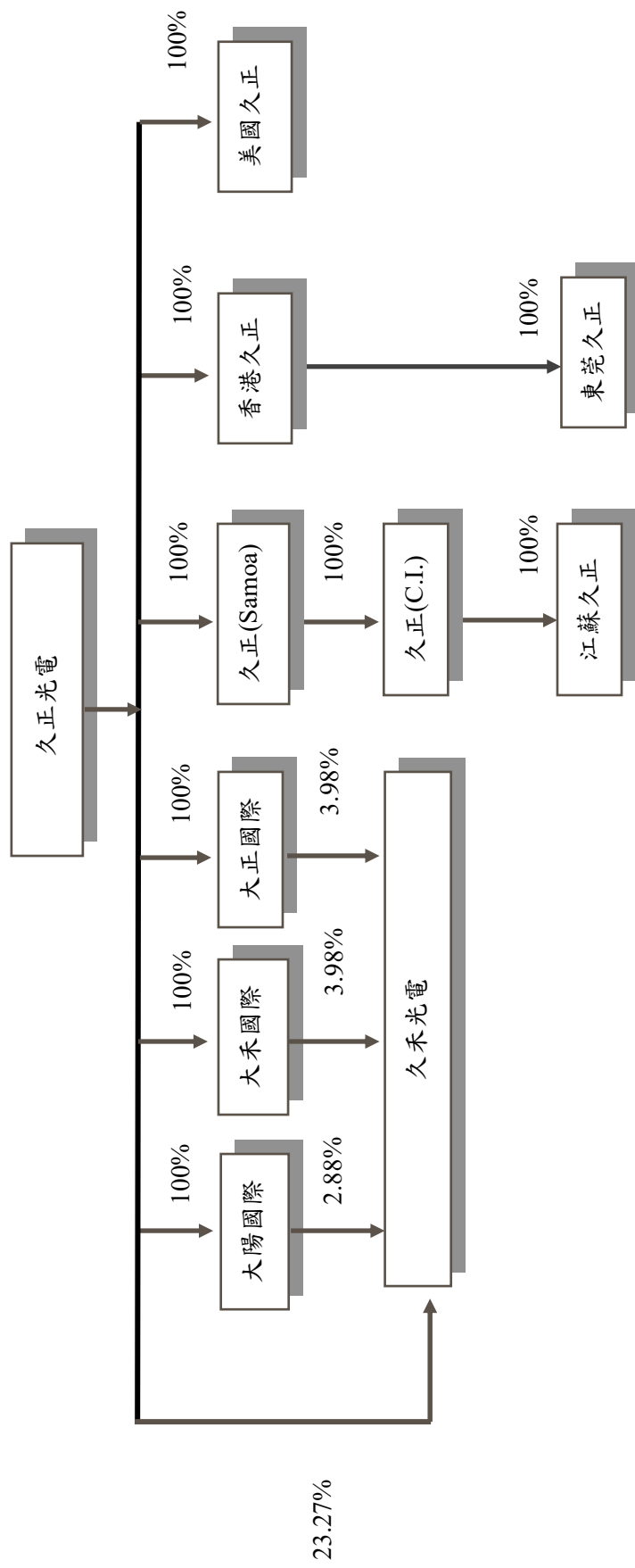

註 1：美國久正 (Powertip Technology Inc.)：久正持有 155 仟股，持股 100%。

註 2：香港久正 (Powertip Technology Ltd.)：久正持有 39,500 仟股，持股 100%。

註 3：久正 SAMOA 公司 (America Technology Corp.)：久正持有 17,711 仟股，持股 100.00%。

註 4：大正、大禾及大陽：久正分別持有 2,744 仟股、2,744 仟股及 2,390 仟股，皆持股 100%。

註 5：久禾光電股份有限公司：久正持有 9,575 仟股，持股 23.27%；久正轉投資大正、大禾及大陽分別持有 1,638 仟股、1,638 仟股及 1,184 仟股，分別持股 3.98%、3.98%及 2.88%。

(二) 各關係企業基本資料

企業名稱	設立日期	地址	實收資本額	主要營業或生產項目
Powertip Technology Ltd.(HK)	83.06.02	香港九龍灣宏照道 11 號寶龍中心 A 座 9 字樓 02 室	港幣 39,500 仟元	液晶顯示器模組之加工製造
Powertip Technology Inc.(USA)	87.08.01	26231 Enterprise Court, Lake Forest, CA 92630, USA.	美金 1,550 仟元	液晶顯示器模組、電子零件、電腦週邊設備等產品之買賣業務
久禾光電股份有限公司	92.11.03	台中市西屯區工業區六路八號 3 樓	新台幣 411,429 仟元	電子零組件、光學儀器之製造
大正國際投資有限公司	103.08.15	台中市西屯區工業區六路八號 5 樓	新台幣 27,446 仟元	一般投資業
大禾國際投資有限公司	103.08.22	台中市西屯區工業區六路八號 5 樓	新台幣 27,448 仟元	一般投資業
大陽國際投資有限公司	103.08.22	台中市西屯區工業區六路八號 5 樓	新台幣 23,900 仟元	一般投資業
久正 SAMOA 公司	92.02.26	薩摩亞	美金 17,711 仟元	控股公司
久正 C.I.	92.03.25	英屬開曼群島	美金 17,678 仟元	控股公司
江蘇久正光電有限公司	92.04.30	句容市福地東路 6 號	美金 17,000 仟元	液晶裝置及電子元件加工業務
東莞久正光電有限公司	102.04.25	廣東省東莞市東坑鎮駿發工業區	港幣 10,000 仟元	液晶裝置及電子元件加工製造

(三) 推定為有控制與從屬關係者，其相同股東資料：無。

(四) 整體關係企業經營業務所涵蓋之行業：主要以液晶顯示器模組、光學儀器之製造及買賣。

(五) 關係企業董事、監察人及總經理資料（截至 114 年 04 月 30 日）

1.Powertip Technology Ltd (H.K.)

企業名稱	職稱	姓名或代表人	持有股份	
			股數	持股%
Powertip Technology Ltd (H.K.)	法定代表人	久正光電(股)公司	39,500 仟股	100

2.東莞久正光電有限公司

企業名稱	職稱	姓名或代表人	持有股份	
			股數	持股%
東莞久正光電有限公司	法定代表人	Powertip Technology Ltd (H.K.) 代表人：王世岳	註	100

註：係大陸設立登記之有限公司。

3.Powertip Technology Inc. (U.S.A.)

企業名稱	職稱	姓名或代表人	持有股份	
			股數	持股%
Powertip Technology INC. (U.S.A)	董事	Powertip Technology Corp. 代表人：王世岳	155 仟股	100

4.久正 Samoa 公司 (America Technology Corp.)

企業名稱	職稱	姓名或代表人	持有股份	
			股數	持股%
久正 Samoa 公司	董事	Powertip Technology Corp. 代表人：王世岳	17,711 仟股	100

5.久正 C.I.公司 (Powertip Technology (C.I.) Corp.)

企業名稱	職稱	姓名或代表人	持有股份	
			股數	持股%
久正 C.I.公司	董事	America Technology Corp. 代表人：王世岳	17,678 仟股	100

6.江蘇久正光電有限公司

企業名稱	職稱	姓名或代表人	持有股份	
			股數	持股%
江蘇久正光電有限公司	法定代理人	Powertip Technology (C.I.) Corp. 代表人：王世岳	註	100

註：係大陸設立登記之有限公司。

7.大正國際投資有限公司

企業名稱	職稱	姓名或代表人	持有股份	
			股數	持股%
大正國際投資有限公司	董事	代表人：王世岳	2,744 仟股	100

8.大禾國際投資有限公司

企業名稱	職稱	姓名或代表人	持有股份	
			股數	持股%
大禾國際投資有限公司	董事	代表人：王世岳	2,744 仟股	100

9.大陽國際投資有限公司

企業名稱	職稱	姓名或代表人	持有股份	
			股數	持股%
大陽國際投資有限公司	董事	代表人：王世岳	2,390 仟股	100

10.久禾光電股份有限公司

企業名稱	職稱	姓名或代表人	持有股份	
			股數	持股%
久禾光電(股)公司	董事長	久正光電(股)公司 代表人：王世岳	9,574,855	23.27
	董事	久正光電(股)公司 代表人：劉紹玲	9,574,855	23.27
	董事	鄭錫勳	587,788	1.43
	董事	佰鴻工業(股)公司 代表人：廖宗仁	7,626,764	18.54
	董事	佰鴻工業(股)公司 代表人：廖心蓓	7,626,764	18.54
	董事	張中信	131,888	0.32
	獨立董事	申元洪	-	-
	獨立董事	吳紹貴	-	-
	獨立董事	張耿尉	-	-

(六) 各關係企業營運概況(113 年度)

單位：新台幣仟元

企業名稱	資本額	資產總額	負債總額	淨值	營業收入	營業利益 (損失)	本期損益 (稅後)	每股盈餘 (元)
香港久正	166,570	40,212	6,612	33,600	19,541	(3,680)	1,406	0.04
美國久正	53,135	78,743	2,604	76,139	126,677	(3,893)	(3,595)	(23.19)
久正 SAMOA	581,541	561,938	9,457	552,481	-	(162)	(12,216)	(0.69)
久正 C.I.	580,457	538,033	-	538,033	-	-	(18,236)	(1.03)
江蘇久正	558,195	670,808	132,859	537,949	833,181	(40,661)	(18,268)	註 2
久禾光電	411,429	1,643,761	684,923	958,838	1,031,810	311,984	228,672	5.57
東莞久正	42,520	17,376	1,854	15,522	-	(4,320)	1,530	註 2
大正國際	27,446	38,813	-	38,813	-	(36)	8,961	3.27
大禾國際	27,448	38,825	-	38,825	-	(36)	8,968	3.27
大陽國際	23,900	28,239	-	28,239	-	(36)	6,433	2.69

註1:國外公司相關數字係以財務報告日匯率換算為新台幣列示。

註2:其係有限公司。

(七) 關係企業合併財務報表

請參閱 MOPS 公開資訊觀測站，首頁>單一公司>電子文件下載>財務報告書>  
([https://mopsplus.twse.com.tw/mops/#/web/t57sb01\\_q1](https://mopsplus.twse.com.tw/mops/#/web/t57sb01_q1))，

輸入查詢年度及公司代號：6167。

(八) 關係報告書：本公司非為他公司所控制之從屬公司，故無需編製關係報告書。

二、最近年度及截至年報刊印日止，私募有價證券辦理情形：無此情形。

三、其他必要補充說明事項：無。

四、最近年度及截至年報刊印日止，有無發生證交法第三十六條第三項第二款所定對股東權益或證券價格有重大影響之事項：無此情形。



久正光電股份有限公司

負責人:王世岳





*POWER TIP*

